

Jednostka projektowa:



Piotr Porczyk, ul. Połańców 3,  
04-409 Warszawa, tel. 691945647,  
e-mail: p.porczyk@droprojekt.com.pl  
www.droprojekt.com.pl

STAROSTWO  
POWIATOWE W WOŁOMINIE  
Wydział Budownictwa  
05-200 Wołomin, ul. Prądyńskiego 3  
tel. 787-43-01 w 106 107 110, 114

Załącznik nr 3  
do decyzji o zezwoleniu  
na realizację inwestycji drogowej  
nr 1007/2015 z dnia 10.08.2015  
znak WAB.6240.14.91.2015

# Projekt Budowlany

## Projekt zagospodarowania terenu

## Projekt architektoniczno - budowlany

Z up. STAROSTY

Adam Łossan  
WICESTAROSTA

Nazwa i adres obiektu	ROZBUDOWA DROGI POWIATOWEJ NR 4338W POLEGAJĄCA NA BUDOWIE CHODNIKA WRAZ ZE ZJAZDAMI NA ODCINKU OD DZIAŁKI EWIDENCYJNEJ NR 368/1 OBRĘB LUDWINÓW DO ULICY SŁONECZNEJ W M. KOWALICHA GMINA DĄBRÓWKA
Nazwa i adres Inwestora	Zarząd Powiatu Wołomińskiego ul. Prądyńskiego 3, 05-200 Wołomin
Numery ewidencyjne działek, na których obiekt jest usytuowany	Obręb Ludwinów - dz. ew. nr 378(378/1, 378/2); 384(384/1, 384/2); 389/2(389/3, 389/4); 391(391/1, 391/2); 392(392/1, 392/2); 430; 592/1. Obręb Kowalicha - dz. ew. nr 74/3(74/6, 74/7); 74/5(74/8, 74/9); 211; 212/1. - wyjaśnienie zamieszczono na stronie 2

Imię i Nazwisko	Stanowisko	Branża	Nr uprawnień	Podpis
mgr inż. Piotr Porczyk	Projektant	Drogowa	MAZ/0175/POOD/11	
mgr inż. Marusz Duma	Sprawdzający	Drogowa	MAZ/0394/POOD/11	

Warszawa, 26 Luty 2015

Nr egz. 2

21.09.2015r. P.K.

**W wykazie działek** zastosowano następujące oznaczenia:

- przed nawiasem podano numer działki ulegającej podziałowi,
- w nawiasie podano numery działek po podziale, **łustym drukiem zaznaczono** działki przeznaczone pod inwestycję,
- wytłuszczony numer działki bez nawiasu oznacza działkę w całości przeznaczoną pod inwestycję.

STAROSTWO  
POWIATOWE W WOŁOMINIE  
Wydział Budownictwa  
05-200 Wolomin, ul. Prądzynskiego 3  
tel. 787-43-01 w 108-117, 110, 114

## Spis treści:

### Część opisowa

<b>I. Oświadczenie o kompletności opracowania</b>	<b>5</b>
<b>II. Wykaz numerów działek przeznaczonych w całości lub części pod inwestycje</b>	<b>6</b>
<b>III. Opis do projektu zagospodarowania terenu</b>	<b>7</b>
1. Przedmiot inwestycji i lokalizacja	7
2. Istniejący stan zagospodarowania	7
3. Projektowane zagospodarowanie terenu	7
4. Zestawienie powierzchni	8
5. Dane dotyczące ochrony terenu inwestycyjnego	8
6. Wpływ eksploatacji górniczej na powierzchnię terenu	8
7. Istniejące i przewidywane zagrożenia dla środowiska oraz higieny i zdrowia użytkowników projektowanego obiektu budowlanego i jego otoczenia	8
<b>IV. Opis techniczny do projektu architektoniczno - budowlanego</b>	<b>9</b>
1. Przedmiot inwestycji i lokalizacja	9
2. Podstawa opracowania	9
3. Inwestor	9
4. Istniejący stan zagospodarowania terenu	9
5. Charakterystyka drogi powiatowej nr 4338W	9
6. Rozwiązania projektowe	10
7. Rozwiązania konstrukcyjne	10
8. Wycinka szaty roślinnej	11
9. Roboty ziemne i rekultywacja terenu	11
10. Wymagania dotyczące ochrony środowiska	11
11. Podsumowanie	11
<b>V. Informacja dotycząca bezpieczeństwa i ochrony zdrowia</b>	<b>12</b>
<b>VI. Opinia geotechniczna</b>	<b>14</b>
<b>VII. Załączniki</b>	<b>15</b>
1. Uprawnienia budowlane projektanta i zaświadczenie o przynależności do Mazowieckiej Okręgowej Izby Inżynierów Budownictwa.	16

2. Uprawnienia budowlane sprawdzającego i zaświadczenie o przynależności do Mazowieckiej Okręgowej Izby Inżynierów Budownictwa.	18
3. Opinia techniczna Starostwa Powiatowego w Wołominie Wydział Inwestycji i Drogownictwa (nr 61/13 z dnia 25.10.2013r.).	19
4. Opinia Starostwa Powiatowego w Wołominie Wydział Inwestycji i Drogownictwa z dnia 24.09.2014 dot. uzgodnienia rozwiązań konstrukcyjnych.	22
5. Opinia Zarządu Województwa Mazowieckiego w Warszawie (nr W-Z-PP-4334.183.13.MB z dnia 29.11.2013r.).	24
6. Opinia Zarządu Powiatu Wołomińskiego w Wołominie (nr WID.7111.2.2014 z dnia 03.04.2014r.).	25
7. Wniosek Droprojekt skierowany do Wójta Gminy Dąbrówka ws. wydania opinii dot. projektu Budowy chodnika w ciągu drogi powiatowej nr 4338W Ludwinów - Kowalicha na podstawie art. 11b Ustawy o szczególnych zasadach przygotowania i realizacji inwestycji w zakresie dróg publicznych.	26
8. Oświadczenie Droprojekt z dnia <del>25.06.2014r.</del> <i>21.05.2015r. R</i>	27
9. Opinia Mazowieckiego Wojewódzkiego Konserwatora Zabytków (nr WA 5183.42.3.2013.MW z dnia 23.12.2013r.).	28

#### VIII. Część rysunkowa

1. Plan orientacyjny	– rys.1	- skala 1:10 000	29
1. Projekt zagospodarowania terenu	– rys. 2.1, 2.2	- skala 1:500	30
2. □rzekrój podłużny	– rys. 3	- skala 1:100/1000	32
3. Przekroje normalne	– rys. 4	- skala 1:100	33
4. Szczegóły konstrukcyjne	– rys. 5.1, 5.2	- skala 1:20, 1:25, 1:50	34
5. Przekroje poprzeczne	– rys. 6.1-6.4	- skala 1:100	36

STAROSTWO  
POWIATOWE W WOŁOMINIE  
Wydział Budownictwa  
05-200 Wołomin, ul. Pałacynińskiego 3  
tel. 787-42-01 w. 105, 110, 114

## I. Oświadczenie

(zgodnie z art. 20 ust. 4 Prawo budowlane)

Projekt budowlany „ROZBUDOWA DROGI POWIATOWEJ NR 4338W POLEGAJĄCA  
NA BUDOWIE CHODNIKA WRAZ ZE ZJAZDAMI NA ODCINKU OD DZIAŁKI EWIDENCYJNEJ  
NR 368/1 OBRĘB LUDWINÓW DO ULICY SŁONECZNEJ W M. KOWALICHA GMINA  
DĄBRÓWKA”

*jest wykonany zgodnie z wiedzą techniczną, obowiązującymi przepisami i jest  
kompletny z punktu widzenia celu, któremu ma służyć.*

Warszawa, 26.02.2015r.

~~24.11.2015r.~~  

21.05.2015r.



**mgr inż. Piotr Porczyk**  
projektant w specjalności drogowej  
mgr inż. Piotr Porczyk  
nr dop. MAZ/0175/POOD/11

Sprawdzający:  
mgr inż. Mariusz Duma  
(nr uprawnień MAZ/0394/POOD/11)



STAROSTWO  
POWIATOWE W WOŁOMINIE  
Wydział Budownictwa  
05-200 Warszawa, Pruszyńskiego 3  
tel. 787-101110, nr 110.114

**II. Wykaz numerów działek przeznaczonych w całości lub części pod inwestycję (numery wszystkich działek ewidencyjnych położonych w liniach rozgraniczających ternu inwestycji):**

Nr działki	Obręb	Właściciel
430	Ludwinów (0016)	Władający: Powiat Wołomiński, ul. Prądyńskiego 3, 05-200 Wołomin
592/1	Ludwinów (0016)	Władający: Powiat Wołomiński, ul. Prądyńskiego 3, 05-200 Wołomin
391	Ludwinów (0016)	Posiadacz samoistny: Rowy prywatne
392	Ludwinów (0016)	Szczepanik Grzegorz, zam. Ludwinów 5, 05-254 Kuligów oraz żona Szczepanik Aneta, zam. Karpin 40, 05-252 Dąbrówka
389/2	Ludwinów (0016)	Szczepanik Grzegorz, zam. Ludwinów 5, 05-254 Kuligów oraz żona Szczepanik Aneta, zam. Karpin 40, 05-252 Dąbrówka
378	Ludwinów (0016)	Posiadacz samoistny: Rowy prywatne
384	Ludwinów (0016)	Szczepanik Grzegorz, zam. Ludwinów 5, 05-254 Kuligów oraz żona: Szczepanik Aneta, zam. Karpin 40, 05-252 Dąbrówka
211	Kowalicha (0013)	Właściciel: Gmina Dąbrówka, ul. Kościuszki 14, 05-252 Dąbrówka,  Użytkownik: Powiat Wołomiński, ul. Prądyńskiego 3, 05-200 Wołomin
74/3	Kowalicha (0013)	Mędrzycki Jan, zam. Marki, ul. Zabawna 26
74/5	Kowalicha (0013)	Mędrzycki Zdzisław, zam. Marianów
212/1	Kowalicha (0013)	Powiat Wołomiński, ul. Prądyńskiego 3, 05-200 Wołomin

STAROSTWO  
WOŁOMIŃ  
Wydział Budownictwa  
05-200 Wołomin, ul. Prądyńskiego 3  
tel. 787-42-01 w 106  
107 110 114

### III. Opis do projektu zagospodarowania terenu

#### 1. Przedmiot inwestycji i lokalizacja

Przedmiotem inwestycji jest Rozbudowa drogi powiatowej nr 4338W polegająca na budowie chodnika wraz ze zjazdami na odcinku od działki ewidencyjnej nr 368/1 obręb Ludwinów do ul. Słonecznej w m. Kowalicha gmina Dąbrówka.

Inwestycja zlokalizowana jest w województwie mazowieckim gmina Dąbrówka.

#### 2. Istniejący stan zagospodarowania terenu

Teren przeznaczony pod budowę chodnika znajduje się poza terenem zabudowy wzdłuż drogi powiatowej nr. 4338W na odcinku od miejscowości Ludwinów do miejscowości Kowalicha. Na odcinku projektowanego chodnika wzdłuż drogi powiatowej występują pobocza gruntowe. Droga powiatowa nr 4338W jest drogą o nawierzchni asfaltowej.

#### 3. Projektowane zagospodarowanie terenu

W celu zapewnienia ciągłości ruchu dla pieszych po północnej oraz zachodniej stronie drogi powiatowej nr 4338W pomiędzy miejscowościami Ludwinów i Kowalicha projektowany jest chodnik z kostki betonowej.) Chodnik będzie częściowo oddzielony od jezdni pasem zieleni o szerokości od 0,5m do 1,0m, a częściowo zlokalizowany bezpośrednio przy jezdni. Szerokość projektowanego chodnika wynosi od 1.5m do 3.0m. Długość projektowanego chodnika wynosi 984 m. Szczegóły zostały przedstawione na Rys. nr 2 „Projekt zagospodarowania terenu” oraz na Rys. nr 4 „Przekroje normalny”.

Zaprojektowano również zjazdy na posesje z betonowej kostki brukowej o szerokości dostosowanej do istniejących bram i wjazdów.

Rozwiązanie sytuacyjno – wysokościowe chodnika jest bezpośrednio związane z istniejącą drogą powiatową i dostępnością terenową pasa drogowego. Rzędne chodnika zostaną dowiązane do istniejącej krawędzi jezdni drogi powiatowej w taki sposób by chodnik znajdował się wyżej o ok. 0,1m od istniejącej krawędzi jezdni. Projektowane rzędne przedstawione są na Rys. nr 2 „Projekt zagospodarowania terenu” Rys. nr 3 „Profil podłużny”, oraz rysunkach 6.1 – 6.4 „Przekroje poprzeczne”

#### 4. Zestawienie powierzchni

Powierzchnia projektowanego chodnika – 1582.0m<sup>2</sup>

Powierzchnia projektowanych zjazdów – 312.0m<sup>2</sup>

STAROSTWO  
POWIATOWE W WOŁOMINIE  
Wydział Budownictwa  
ul. Wolomin. 116, 11-100 Wołomin  
tel. 787-43-01 w. 116, 117, 118, 119, 114

## **5. Dane dotyczące ochrony terenu inwestycyjnego**

Teren działki, na której realizowana będzie inwestycja nie jest wpisany do rejestru zabytków oraz nie podlega ochronie na podstawie ustaleń miejscowego planu zagospodarowania przestrzennego.

## **6. Wpływ eksploatacji górniczej na powierzchnię terenu**

Działka nie znajduje się w pobliżu terenu górniczego i nie przewiduje się eksploatacji górniczej.

## **7. Istniejące i przewidywane zagrożenia dla środowiska oraz higieny i zdrowia użytkowników projektowanego obiektu budowlanego i jego otoczenia.**

Nie przewiduje się w/w zagrożeń.

Opracował: mgr inż. Piotr Porczyk

mgr inż. **Piotr Porczyk**  
projektant w specjalności drogowej

*P. Porczyk*  
nr upr. MAZ/0175/POOD/11

STAROSTWO  
POWIATOWE W WOŁOMINIE  
Wydział Budownictwa  
05-200 Wołomin, Prądzińskiego 3  
tel. 787-42-01, fax 107-110-114



## IV. Opis techniczny do projektu architektoniczno - budowlanego

### 1. Przedmiot inwestycji i lokalizacja

Przedmiotem inwestycji jest Rozbudowa drogi powiatowej nr 4338W polegająca na budowie chodnika wraz ze zjazdami na odcinku od działki ewidencyjnej nr 368/1 obręb Ludwinów do ul. Słonecznej w m. Kowalicha gmina Dąbrówka.

Inwestycja zlokalizowana jest w województwie mazowieckim gmina Dąbrówka.

### 2. Podstawa opracowania

1. Aktualna mapa do celów projektowych.
2. „Rozporządzenie Ministra Transportu i Gospodarki Morskiej z dnia 02.03.1999 r. w sprawie warunków technicznych, jakim powinny odpowiadać drogi publiczne i ich usytuowanie” (Dz. U. Nr 43 poz. 430 z dnia 14.05.1999 r.)
3. Inwentaryzacja rejonu objętego projektem.
4. Ustawa z dn. 7 lipca 1994r. Prawo Budowlane (Dz. U nr 89 poz. 414)
5. Rozporządzenie Ministra Transportu, Budownictwa i Gospodarki Morskiej z dnia 25 kwietnia 2012r. w sprawie szczegółowego zakresu i formy projektu budowlanego (Dz. U. 2012 nr 0 poz. 462).
6. Ustawa z dnia 10 kwietnia 2003 r. - o szczególnych zasadach przygotowania i realizacji inwestycji w zakresie dróg publicznych (tj. Dz.U. z 2013 r. poz. 687)
7. Umowa nr 032446/2013 z dnia 16.08.2013r

### 3. Inwestor

Inwestorem projektowanego chodnika oraz zjazdów jest Powiat Wołomiński, ul. Prądyńskiego 3, 05-200 Wołomin.

### 4. Istniejący stan zagospodarowania terenu

Teren przeznaczony pod budowę chodnika znajduje się poza terenem zabudowy wzdłuż drogi powiatowej nr. 4338W na odcinku od miejscowości Ludwinów do miejscowości Kowalicha. Na odcinku projektowanego chodnika wzdłuż drogi powiatowej występują pobocza gruntowe. Droga powiatowa nr 4338W jest drogą o nawierzchni asfaltowej.

### 5. Charakterystyka drogi powiatowej nr 4338W

- kategoria drogi - powiatowa,
- klasa drogi - Z,
- szerokość jezdni - 1x5,0m,
- nawierzchnia - bitumiczna,
- natężenie ruchu samochodowego i pieszego - umiarkowane.

## **6. Rozwiązania projektowe**

W celu zapewnienia ciągłości ruchu dla pieszych po północnej oraz zachodniej stronie drogi powiatowej nr 4338W pomiędzy miejscowościami Ludwinów i Kowalicha projektowany jest chodnik z kostki betonowej. Chodnik będzie zlokalizowany po północnej stronie drogi (w pasie drogowym drogi powiatowej nr 4338W) częściowo odsunięty od jezdni z pasem zieleni o szerokości od 0,5m do 1,0m, a częściowo zlokalizowany bezpośrednio przy jezdni. Szerokość projektowanego chodnika wynosi od 1.5m do 3.0m. Długość projektowanego chodnika wynosi 984 m. Szczegóły zostały przedstawione na Rys. nr 2 „Projekt zagospodarowania terenu” oraz na Rys. nr 4 „Przekroje normalne”.

Zaprojektowano również zjazdy na posesje z betonowej kostki brukowej o szerokości dostosowanej do istniejących bram i wjazdów.

Rozwiązanie sytuacyjno – wysokościowe chodnika jest bezpośrednio związane z istniejącą drogą powiatową i dostępnością terenową pasa drogowego. Rzędne chodnika zostaną dowiązane do istniejącej krawędzi jezdni drogi powiatowej w taki sposób by chodnik znajdował się wyżej o ok. 0,1m od istniejącej krawędzi jezdni. Projektowane rzędne przedstawione są na Rys. nr 2 „Plan zagospodarowania terenu” Rys. nr 3 „Profil podłużny”, oraz rysunkach 6.1 – 6.2 „Przekroje poprzeczne”

## **7. Rozwiązania konstrukcyjne**

Zaprojektowano następującą konstrukcję chodników i zjazdów na posesje:

### Konstrukcja chodnika:

- betonowa kostka brukowa „Holand” koloru czerwonego gr. 6cm
- podsypka cementowo-piaskowa 1:4 gr. 5cm
- podbudowa z kruszywa łamanego betonowego 0/63mm stab. mech. gr. 15cm
- podłoże gruntowe

### Konstrukcja nawierzchni dla zjazdów:

- betonowa kostka brukowa „Behaton” koloru szarego gr. 8cm
- podsypka cementowo-piaskowa 1:4, gr. 5cm
- podbudowa z kruszywa łamanego betonowego 0/63mm stab. mech., gr. 20cm
- pospółka gr. 10cm
- podłoże gruntowe

Chodnik zaprojektowano w obustronnych obrzeżach betonowych o wymiarach 8x30x100cm posadowionych na podsypce piaskowo-cementowej.

## **8. Wycinka szaty roślinnej**

Ze względu na brak wystarczającego miejsca w pasie drogowym na bezkolizyjne zaprojektowanie chodnika projektowana jest wycinka szaty zielni wg odrębnego opracowania "Inwentaryzacja zieleni".

## **9. Roboty ziemne i rekultywacja terenu**

Roboty ziemne będą obejmowały następujący zakres prac:

- wykopy / korytowanie wraz z wywozem gruntu na odkład,
- nasypy,

W granicach robót przewidziano wykonanie rekultywacji terenu. Roboty te będą obejmowały:

- zdjęcie istniejącego humusu wraz z wywozem na odkład,
- wyrównanie terenu i zasypanie nierówności terenu,
- rozścielenie humusu o grubości 10cm wraz z obsianiem mieszanką traw.

## **10. Wymagania dotyczące ochrony środowiska**

Przyjęte rozwiązania technologiczne i organizacyjne gwarantują dotrzymanie standardów jakości środowiska poza terenem inwestycji. Na placu budowy oraz w miejscu wykonywania zadania musi zostać wydzielone miejsce do czasowego składowania wytworzonych odpadów. Wytworzone odpady (poza ziemią z wykopów) będą gromadzone selektywnie w oznakowanych kontenerach, pojemnikach. Wytworzone odpady zostaną odwiezione w miejsce wskazane przez Inwestora lub przekazywane będą firmom posiadającym stosowne zezwolenie na transport odpadów do miejsc ich odzysku czy unieszkodliwienia.

## **11. Podsumowanie**

Projektowany chodnik zapewni sprawny ciąg komunikacyjny dla pieszych po północnej oraz zachodniej stronie drogi powiatowej nr 4338W, pomiędzy miejscowościami Ludwinów i Kowalicha, zwiększy bezpieczeństwo dla okolicznych mieszkańców.

Opracował: mgr inż. Piotr Porczyk

*mgr inż. Piotr Porczyk*  
projektant w specjalności drogowej

*P. Porczyk*  
nr upr. MAZ/0175/POOD/11

## V. Informacja dotycząca bezpieczeństwa i ochrony zdrowia

### ***Kolejność realizacji elementów robót niniejszego zadania***

Całe zadanie inwestycyjne powinno być realizowane z zachowaniem następujących zasad kolejności:

- roboty przygotowawcze:
  - rozbiórki elementów drogowych,
  - zabezpieczenie istniejącego uzbrojenia terenu,
- roboty ziemne: wykonanie wykopów i nasypów,
- wykonanie robót nawierzchniowych zjazdów,
- budowa chodników,
- wykonanie oznakowania poziomego,
- wykonanie oznakowania pionowego,
- zagospodarowanie zielenią pasa drogowego i rekultywacja terenu przyległego.

### ***Elementy zagospodarowania, które mogą stwarzać zagrożenie bezpieczeństwa i zdrowia ludzi***

Lista elementów zagospodarowania terenu, które mogą stanowić źródło zagrożenia bezpieczeństwa i zdrowia ludzi:

- istniejąca zabudowa:
  - brak elementów
- droga:
  - ruch pojazdów i sprzętu poruszających się po budowie i przyległym układzie komunikacyjnym
  - wykonywanie wykopów
  - ruch pojazdów poruszających się z dużymi prędkościami (wypadki komunikacyjne).

### ***Wskazania dotyczące przewidywanych zagrożeń przy realizacji robót budowlanych***

Następujące roboty budowlane, ze względu na ich charakter, organizację lub miejsce prowadzenia stwarzają szczególne zagrożenie bezpieczeństwa i zdrowia ludzi:

- roboty wykonywane przy użyciu dźwigów przy wyładunku materiałów budowlanych,
  - roboty wykonywane pod lub w pobliżu przewodów linii elektroenergetycznych, w odległości liczonej poziomo od skrajnych przewodów, mniejszej niż:
    - 3,0 m - dla linii o napięciu znamionowym nieprzekraczającym 1 kV,
    - 5,0 m - dla linii o napięciu znamionowym powyżej 1 kV, lecz nieprzekraczającym 15 kV,
- w całym okresie prowadzenia wszystkich robót,

POWIAT STARSZYSTWO  
WYDZIAŁ Budownictwa  
05-200 Polomin, ul. Przemysłowa 3  
tel. 71 724 43 01 w 106 107 110 114

- roboty budowlane, przy prowadzeniu których występują działania substancji chemicznych lub czynników biologicznych zagrażających bezpieczeństwu i zdrowiu ludzi;
- roboty prowadzone w temperaturze poniżej  $-10^{\circ}\text{C}$ ,
- roboty budowlane, których charakter, organizacja lub miejsce prowadzenia stwarza wysokie ryzyko powstania zagrożenia bezpieczeństwa i zdrowia ludzi,
- utrudnienie dojazdu pogotowia ratunkowego i straży pożarnej do obiektów i terenu w rejonie budowy dla mieszkańców i użytkowników tych obiektów,
- wykonywanie robót drogowych i przebudowy uzbrojenia pod "ruchem" na projektowanym obiekcie.

**Wskazanie środków technicznych i organizacyjnych zapobiegających niebezpieczeństwom wynikającym z wykonywania robót w strefach szczególnego zagrożenia**

Przy wykonywaniu robót w strefach szczególnego zagrożenia należy stosować wszystkie dostępne środki techniczne, tj. maszyny, urządzenia, wyposażenie pracowników w sprzęt zgodnie z zapisami specyfikacji technicznych i obowiązujących przepisów dla takich robót oraz środki ochrony indywidualnej zabezpieczającej przed skutkami zagrożeń.

W strefach zagrożenia i w ich sąsiedztwie należy: zapewnić odpowiedni dojazd, lub tymczasowe objazdy, opracować i wdrożyć tymczasową organizację ruchu w postaci tymczasowego oznakowania pionowego i poziomego, przewidzieć możliwość sprawnej ewakuacji na wypadek pożaru lub innych sytuacji awaryjnych oraz zapewnić możliwość dojazdu dla służb ratowniczych, gdyby zaszła konieczność ich interwencji.

**mgr inż. Piotr Porczyk**  
projektant w specjalności drogowej

*P. Porczyk*  
nr upr. MAZ/0175/POOD/11

STAROSTWO  
WOJEWÓDZKI URZĄD  
WYDZIAŁ BUDOWNICTWA  
05-200 Wolsztyn, ul. Prądyńskiego 3  
tel. 787-42... 107 110, 114

## VI. Opinia geotechniczna

ustalająca geotechniczne warunki posadowienia projektowanych obiektów budowlanych w ramach inwestycji pn. "Rozbudowa drogi powiatowej nr 4338W polegająca na budowie chodnika wraz ze zjazdami na odcinku od działki ewidencyjnej nr 368/1 obręb Ludwinów do ul. Słonecznej w m. Kowalicha gmina Dąbrówka"

- **Podstawa prawna:** Rozporządzenie ministra Transportu, Budownictwa i Administracji Morskiej z dnia 25 kwietnia 2012r., w sprawie ustalenia geotechnicznych warunków posadowienia obiektów budowlanych (Dz. U. z 2012r. poz. 463).

- **Inwestor:** Powiat Wołomiński, ul. Prądzyńskiego 3, 05-200 Wołomin

- **Projektanci:**

Branża drogowa: mgr inż. Piotr Porczyk, upr. Proj. MAZ/0175/POOD/11

### Ustalenia:

Projektowany obiekt należy do pierwszej kategorii geotechnicznej.

W terenie panują proste warunki gruntowo-wodne.

Woda gruntowa znajduje się poniżej projektowanego poziomu posadowienia projektowanych obiektów budowlanych.

**Kategoria I.** Obejmuje niewielkie obiekty budowlane, w prostych warunkach gruntowych, dla których wystarcza jakościowe określenie właściwości gruntów. I kategoria geotechniczna obejmuje np.:

1- lub 2-kondygnacyjne budynki mieszkalne i gospodarcze przy maksymalnym obciążeniu obliczeniowym na słup  $=250$  kN, a na ściany 100 kN/m na fundamentach bezpośrednich, palowych, lub na studniach, ściany oporowe i zabezpieczenia wykopów, jeżeli różnica poziomów nie przekracza 2 m, wykopy do głębokości 1,2 m (i powyżej zwierciadła wody) i nasypy do wysokości 3 m wykonywane zwłaszcza przy budowie dróg, pracach drenażowych oraz układaniu rurociągów.

Warunki gruntowe panujące na terenie działki są jednorodne. Grunt znajdujący się w wykopie należy chronić przed opadami atmosferycznymi i przemarzaniem.

Opracował:

mgr inż. Piotr Porczyk  
projektant w specjalności drogowej

  
nr upr. MAZ/0175/POOD/11

Rozbudowa drogi powiatowej nr 4338W polegająca na budowie chodnika  
wraz ze zjazdami na odcinku od działki ewidencyjnej nr 368/1 obręb Ludwinów do ul. Słonecznej  
w m. Kowalicha gmina Dąbrówka str. 15

STAROSTWO  
POWIATOWE W WOL.OMNIE  
Wydział Budownictwa  
05-206 00 000 ul. Prądyńskiego 3  
tel. 71 725 11 01 w 106 107 110 114

## VII. Załączniki:



sygn. akt. MAZ/7131/243/11/D

Warszawa, dnia 20 czerwca 2011 r.

## DECYZJA

Na podstawie art. 11 ust. 1 i art. 24 ust. 1 pkt 2 ustawy z dnia 15 grudnia 2000 r. o samorządach zawodowych architektów, inżynierów budownictwa oraz urbanistów (Dz.U. z 2001 r. Nr 5 poz. 42 z późn. zm.), art. 12 ust. 1 pkt 1 i 5, ust. 3, art. 13 ust. 1 pkt 1, ust. 4, art. 14 ust. 1 pkt 2 a) ustawy z dnia 7 lipca 1994 r. – Prawo budowlane (tekst jedn.: Dz.U. z 2006 r. Nr 156 poz. 1118 z późn. zm.) oraz § 11 ust. 1 pkt 1, § 15, § 18 ust. 1 rozporządzenia Ministra Transportu i Budownictwa z dnia 28 kwietnia 2006 r. w sprawie samodzielnych funkcji technicznych w budownictwie (Dz.U. Nr 83 poz. 578 z późn. zm.),

**Okręgowa Komisja Kwalifikacyjna  
Mazowieckiej Okręgowej Izby Inżynierów Budownictwa:**  
nadaje

**Panu Piotrowi Porczyk  
magistrowi inżynierowi  
urodzonemu dnia 20 listopada 1982 roku w Warszawie, synowi Tomasza**

**UPRAWNIENIA BUDOWLANE  
nr MAZ/0175/POOD/11**

**do projektowania bez ograniczeń  
w specjalności drogowej**

### Szczegółowy zakres uprawnień

I. Na mocy art. 12 ust. 1 pkt 1 i 5 oraz art. 13 ust. 1 pkt 1 i ust. 4 ustawy - Prawo budowlane, w zakresie objętym wyżej wymienioną specjalnością, niniejsze uprawnienia stanowią podstawę do:  
1/ projektowania, sprawdzania projektów architektoniczno-budowlanych i sprawowania nadzoru autorskiego,  
2/ sprawowania kontroli technicznej utrzymania obiektów budowlanych.

II. Na mocy § 15 rozporządzenia Ministra Transportu i Budownictwa z dnia 28 kwietnia 2006 r. w sprawie samodzielnych funkcji technicznych w budownictwie, niniejsze uprawnienia budowlane uprawniają do:  
sporządzania projektu zagospodarowania działki lub terenu, w zakresie wyżej wymienionej specjalności.

III. Na mocy § 18 ust. 1 rozporządzenia Ministra Transportu i Budownictwa z dnia 28 kwietnia 2006 r. w sprawie samodzielnych funkcji technicznych w budownictwie, niniejsze uprawnienia budowlane uprawniają do:

projektowania obiektu budowlanego, takiego jak:

1/ droga, w rozumieniu przepisów o drogach publicznych, z wyłączeniem drogowych obiektów inżynierskich oprócz przepustów;

2/ droga dla ruchu i postoju statków powietrznych oraz przepust.

**ZA ZGODNOŚĆ  
Z ORYGINAŁEM**

*mgr inż. Piotr Porczyk*  
projektant w specjalności drogowej

nr upr. MAZ/0175/POOD/11



### UZASADNIENIE

W związku z uwzględnieniem w całości żądania strony, na podstawie art. 107 § 4 Kodeksu postępowania administracyjnego odstępuje się od uzasadniania decyzji.

### POUCZENIE

1. Zgodnie z art. 12 ust. 7 ustawy – Prawo budowlane, podstawę do wykonywania samodzielnych funkcji technicznych w budownictwie stanowi wpis do centralnego rejestru, prowadzonego przez Głównego Inspektora Nadzoru Budowlanego oraz wpis na listę członków właściwej izby samorządu zawodowego.
2. Od niniejszej decyzji służy odwołanie do Krajowej Komisji Kwalifikacyjnej Polskiej Izby Inżynierów Budownictwa w Warszawie za pośrednictwem Okręgowej Komisji Kwalifikacyjnej Mazowieckiej Okręgowej Izby Inżynierów Budownictwa w Warszawie, w terminie 14 dni od dnia jej doręczenia.

### Skład Orzekający

- 1/ mgr inż. Krzysztof Latoszek
- 2/ mgr inż. Irena Churska
- 3/ mgr inż. Krzysztof Booss



**ZA ZGODNOŚĆ  
Z ORYGINAŁEM**

Otrzymują:

1. Pan Piotr Porczyk  
ul. Posłańców 3  
04-409 Warszawa
2. Główny Inspektor Nadzoru Budowlanego
3. a/a

*mgr inż. Piotr Porczyk*  
projektant w specjalności drogowej

*PJP*  
nr upr. MA7/0175/POOD/11

16

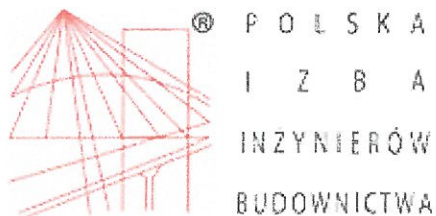

## Zaświadczenie

o numerze weryfikacyjnym:

MAZ-AJM-T3D-CJA \*

Pan PIOTR PORCZYK o numerze ewidencyjnym MAZ/BD/0575/11  
adres zamieszkania ul. POSŁAŃCÓW 3, 04-409 WARSZAWA  
jest członkiem Mazowieckiej Okręgowej Izby Inżynierów Budownictwa i posiada wymagane  
ubezpieczenie od odpowiedzialności cywilnej.

Niniejsze zaświadczenie jest ważne od 2014-02-01 do 2015-01-31.

Zaświadczenie zostało wygenerowane elektronicznie i opatrzone bezpiecznym podpisem elektronicznym weryfikowanym przy pomocy ważnego kwalifikowanego certyfikatu w dniu 2014-01-07 roku przez:

Mieczysław Grodzki, Przewodniczący Rady Mazowieckiej Okręgowej Izby Inżynierów Budownictwa.

(Zgodnie art. 5 ust 2 ustawy z dnia 18 września 2001 r. o podpisie elektronicznym (Dz. U. 2001 Nr 130 poz. 1450) dane w postaci elektronicznej opatrzone bezpiecznym podpisem elektronicznym weryfikowanym przy pomocy ważnego kwalifikowanego certyfikatu są równoważne pod względem skutków prawnych dokumentom opatrzonym podpisami własnoręcznymi.)

ZA ZGODNOŚĆ  
Z ORYGINAŁEM

*mgr inż. Piotr Porczyk*  
projektant w specjalności drogowej

nr upr. MAZ/0175/POOD/11

\* Weryfikację poprawności danych w niniejszym zaświadczeniu można sprawdzić za pomocą numeru weryfikacyjnego zaświadczenia na stronie Polskiej Izby Inżynierów Budownictwa [www.piib.org.pl](http://www.piib.org.pl) lub kontaktując się z biurem właściwej Okręgowej Izby Inżynierów Budownictwa.

STAROSTWO  
POWIATOWE W WOŁOMINIE  
Wydział Inżynierów Budownictwa  
05-200 Wołomin, ul. Prądyńskiego 3  
tel. 787 110 117 w. 106, 107 110, 114

17.1  
17

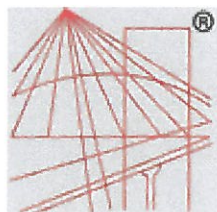

P O L S K A  
I Z B A  
I N Ż Y N I E R Ó W  
B U D O W N I C T W A

## Zaświadczenie

o numerze weryfikacyjnym:

MAZ-7N5-KAQ-8UH \*

Pan PIOTR PORCZYK o numerze ewidencyjnym MAZ/BD/0575/11  
adres zamieszkania ul. POSŁAŃCÓW 3, 04-409 WARSZAWA  
jest członkiem Mazowieckiej Okręgowej Izby Inżynierów Budownictwa i posiada wymagane  
ubezpieczenie od odpowiedzialności cywilnej.

Niniejsze zaświadczenie jest ważne od 2015-02-01 do 2016-01-31.

Zaświadczenie zostało wygenerowane elektronicznie i opatrzone bezpiecznym podpisem elektronicznym weryfikowanym przy pomocy ważnego kwalifikowanego certyfikatu w dniu 2015-01-16 roku przez

Mieczysław Grodzki, Przewodniczący Rady Mazowieckiej Okręgowej Izby Inżynierów Budownictwa.

(Zgodnie art. 5 ust 2 ustawy z dnia 18 września 2001 r. o podpisie elektronicznym (Dz. U. 2001 Nr 130 poz. 1450) dane w postaci elektronicznej opatrzone bezpiecznym podpisem elektronicznym weryfikowanym przy pomocy ważnego kwalifikowanego certyfikatu są równoważne pod względem skutków prawnych dokumentom opatrzonym podpisami własnoręcznymi.)

STAROSTWO  
POWIATOWE W WILCZKOWIE  
Wydział Budownictwa  
05-200 Wilkolin, ul. Trajanskiego 3  
tel. 787-42-01 w. 105, 117, 119, 114

ZA ZGODNOŚĆ  
Z ORYGINAŁEM

\* Weryfikację poprawności danych w niniejszym zaświadczeniu można sprawdzić za pomocą numeru weryfikacyjnego zaświadczenia na stronie Polskiej Izby Inżynierów Budownictwa [www.piib.org.pl](http://www.piib.org.pl) lub kontaktując się z biurem właściwej Okręgowej Izby Inżynierów Budownictwa.

17-2



sygn. akt. MAZ/7131/ 638 /11 /D

Warszawa, dnia 20 grudnia 2011 r.

## DECYZJA

Na podstawie art. 11 ust. 1 i art. 24 ust. 1 pkt 2 ustawy z dnia 15 grudnia 2000 r. o samorządach zawodowych architektów, inżynierów budownictwa oraz urbanistów (Dz.U. z 2001 r. Nr 5 poz. 42 z późn. zm.), art. 12 ust. 1 pkt 1 i 5, ust. 3, art. 13 ust. 1 pkt 1, ust. 4, art. 14 ust. 1 pkt 2 a) ustawy z dnia 7 lipca 1994 r. – Prawo budowlane (tekst jednolity: Dz. U. z 2010 r. Nr 243, poz. 1623 z późn. zm.) oraz § 11 ust. 1 pkt 1, § 15, § 18 ust. 1 rozporządzenia Ministra Transportu i Budownictwa z dnia 28 kwietnia 2006 r. w sprawie samodzielnych funkcji technicznych w budownictwie (Dz.U. Nr 83 poz. 578 z późn. zm.),

**Okręgowa Komisja Kwalifikacyjna  
Mazowieckiej Okręgowej Izby Inżynierów Budownictwa:  
nadaje**

**Panu Mariuszowi Duma  
magistrowi inżynierowi  
urodzonemu dnia 10 marca 1978 roku w Zielonej Górze, synowi Józefa**

### **UPRAWNIENIA BUDOWLANE nr MAZ/0394/POOD/11**

### **do projektowania bez ograniczeń w specjalności drogowej**

#### **Szczegółowy zakres uprawnień**

I. Na mocy art. 12 ust. 1 pkt 1 i 5 oraz art. 13 ust. 1 pkt 1 i ust. 4 ustawy - Prawo budowlane, w zakresie objętym wyżej wymienioną specjalnością, niniejsze uprawnienia stanowią podstawę do:

- 1/ projektowania, sprawdzania projektów architektoniczno-budowlanych i sprawowania nadzoru autorskiego,
- 2/ sprawowania kontroli technicznej utrzymania obiektów budowlanych.

II. Na mocy § 15 rozporządzenia Ministra Transportu i Budownictwa z dnia 28 kwietnia 2006 r. w sprawie samodzielnych funkcji technicznych w budownictwie, niniejsze uprawnienia budowlane uprawniają do:

sporządzania projektu zagospodarowania działki lub terenu, w zakresie wyżej wymienionej specjalności.

III. Na mocy § 18 ust. 1 rozporządzenia Ministra Transportu i Budownictwa z dnia 28 kwietnia 2006 r. w sprawie samodzielnych funkcji technicznych w budownictwie, niniejsze uprawnienia budowlane uprawniają do:

projektowania obiektu budowlanego, takiego jak:

1/ droga, w rozumieniu przepisów o drogach publicznych, z wyłączeniem drogowych obiektów inżynierskich oprócz przepustów;

2/ droga dla ruchu i postoju statków powietrznych oraz przepust.

**mgr inż. Piotr Porczyk**  
projektant w specjalności drogowej

**Za zgodność  
z oryginałem**

upr. MAZ/0175/POOD/11

*11*

### UZASADNIENIE

W związku z uwzględnieniem w całości żądania strony, na podstawie art. 107 § 4 Kodeksu postępowania administracyjnego odstępuje się od uzasadniania decyzji.

### POUCZENIE

1. Zgodnie z art. 12 ust. 7 ustawy – Prawo budowlane, podstawę do wykonywania samodzielnych funkcji technicznych w budownictwie stanowi wpis do centralnego rejestru, prowadzonego przez Głównego Inspektora Nadzoru Budowlanego oraz wpis na listę członków właściwej izby samorządu zawodowego.
2. Od niniejszej decyzji służy odwołanie do Krajowej Komisji Kwalifikacyjnej Polskiej Izby Inżynierów Budownictwa w Warszawie za pośrednictwem Okręgowej Komisji Kwalifikacyjnej Mazowieckiej Okręgowej Izby Inżynierów Budownictwa w Warszawie, w terminie 14 dni od dnia jej doręczenia.

### Skład Orzekający

- 1/ mgr inż. Krzysztof Latoszek
- 2/ mgr inż. Irena Churska
- 3/ mgr inż. Krzysztof Booss



Otrzymują:

1. Pan Mariusz Duma  
ul. Gospodarcza 5 m. 6  
08-110 Siedlce
2. Główny Inspektor Nadzoru Budowlanego
3. a/a

**mgr inż. Piotr Porczyk**  
projektant w specjalności drogowej

nr upr. MAZ/0175/POOD/11

Za zgodność  
oryg.: sm

18.2

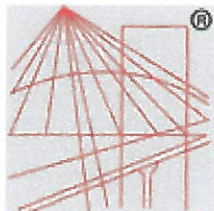

P O L S K A  
I Z B A  
I N Ż Y N I E R Ó W  
B U D O W N I C T W A

## Zaświadczenie

o numerze weryfikacyjnym:

MAZ-AN3-77X-U61 \*

Pan MARIUSZ DUMA o numerze ewidencyjnym MAZ/BD/0684/12  
adres zamieszkania ul. GOSPODARCZA 5/6, 08-110 SIEDLCE  
jest członkiem Mazowieckiej Okręgowej Izby Inżynierów Budownictwa i posiada wymagane  
ubezpieczenie od odpowiedzialności cywilnej.

Niniejsze zaświadczenie jest ważne od 2014-12-01 do 2015-11-30.

Zaświadczenie zostało wygenerowane elektronicznie i opatrzone bezpiecznym podpisem elektronicznym  
weryfikowanym przy pomocy ważnego kwalifikowanego certyfikatu w dniu 2014-11-20 roku przez:

Mieczysław Grodzki, Przewodniczący Rady Mazowieckiej Okręgowej Izby Inżynierów Budownictwa.

(Zgodnie art. 5 ust 2 ustawy z dnia 18 września 2001 r. o podpisie elektronicznym (Dz. U. 2001 Nr 130 poz. 1450) dane w postaci  
elektronicznej opatrzone bezpiecznym podpisem elektronicznym weryfikowanym przy pomocy ważnego kwalifikowanego certyfikatu są  
równoważne pod względem skutków prawnych dokumentom opatrzonym podpisami własnoręcznymi.)

**mgr inż. Piotr Porczyk**  
projektant w specjalności drogowej

nr upr. MAZ/0175/POOD/11

**Za zgodność  
z oryginałem**

\* Weryfikację poprawności danych w niniejszym zaświadczeniu można sprawdzić za pomocą numeru weryfikacyjnego zaświadczenia na  
stronie Polskiej Izby Inżynierów Budownictwa [www.piib.org.pl](http://www.piib.org.pl) lub kontaktując się z biurem właściwej Okręgowej Izby Inżynierów  
Budownictwa.

STAROSTW  
POWIATOWE W WOŁO  
Wydział Budownictwa  
05-200 Wołomin, ul. Prądyńskiego  
tel. 787-43-01 w 106 107 110.114

Wołomin dn. 2013-10-25

WID.7126-2.65.2013

DRO PROJEKT  
Piotr Porczyk  
ul. Połańców 3  
04-409 Warszawa

### OPINIA TECHNICZNA NR 61 /13

Obiekt: wieś Ludwinów, droga powiatowa nr 4338W, budowa chodnika.

Faza: projekt zagospodarowania terenu.

Odpowiadając na wniosek o wydanie opinii informuję, że po zapoznaniu się z przedstawioną dokumentacją, opiniuję przedstawione rozwiązanie projektowe zagospodarowania terenu, w zakresie geometrii projektowanego chodnika. wnosząc następujące uwagi:

- w przedstawionym rozwiązaniu nie uwzględniono zjazdu z drogi na drogę ziemną (dz. nr ew. 216)
- nie rozwiązano również problemu zjazdów na działki rolne odcięte projektowanym chodnikiem od drogi publicznej, w następstwie czego maszyny rolnicze spowodują dewastację chodnika;
- dla peronów przystanków komunikacji publicznej przyjąć długość wynoszącą 20 m., a peron przystanku autobusowego usytuowanego przy przejściu dla pieszych odsunąć od przejścia o min. 10 m.

Projekt organizacji stałej ruchu i na czas budowy podlega zatwierdzeniu w Starostwie.

GLÓWNY SPECJALISTA

*mgr inż. Jerzy Swat*

Opinia ważna z rysunkiem.

Do wiadomości :  
Urząd Gminy Dąbrówka

ZA ZGODNOŚĆ  
Z ORYGINAŁEM

*mgr inż. Piotr Porczyk*  
projektant w specjalności drogowej

*Pz*  
nr upr. M/27.0175/P/00D/11

*AP*

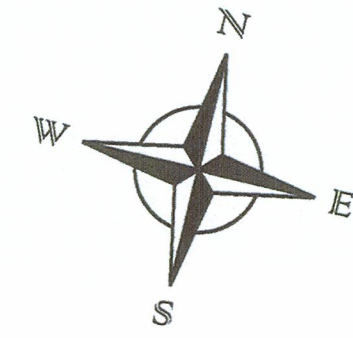

### LEGENDA

- proj. powierzchnia chodnika
- proj. zieleni
- 0+200  
pikietaż projektowanego chodnika
- proj. krawężnik "ze światłem"
- granica pasa drogowego
- projektowana linia rozgraniczająca
- 3.0  
projektowany zjazd indywidualny

STAROSTWO  
POWIATOWE W WOŁOMINIE  
Wydział Inwestycji i Drogowictwa  
ul. Prądzińskiego 3 / ul. Kobylkowska 1 A  
05-200 WOŁOMIN

ZALĄCZNIK  
do Opinii Technicznej  
nr 1013-10-23  
z dnia 2013-10-25

STAROSTWO  
POWIATOWE W WOŁOMINIE  
ul. Prądzińskiego 3  
05-200 WOŁOMIN  
tel. 742 20 11 11 ul. Kobylkowska 1A  
05-200 WOŁOMIN tel. 742 20 11 14

ZA ZGODNOŚĆ  
Z ORYGINAŁEM

mgr inż. Piotr Porczyk  
projektant w specjalności drogowej  
nr upraw. MAZ/0175/POOD/11

**DRO** PIOTR PORCZYK  
**PROJEKT**





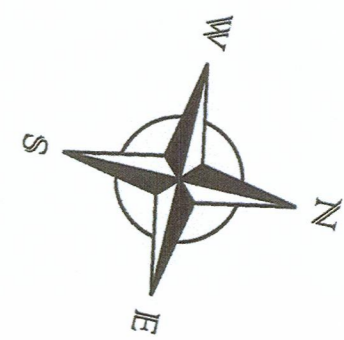

UL. POSŁAŃCÓW 3  
04-409 WARSZAWA  
TEL. 691945647

Nazwa i adres obiektu:	PROJEKT ARCHITEKTONICZNO - BUDOWLANY BUDOWA CHODNIKA W CIĄGU DROGI POWIATOWEJ NR 4338W LUDWINÓW- KOWALICHA "CZEŚĆ 2"				Nr egz.	
Obiekt:	DROGA				Skala:	1 : 500
Tytuł rysunku:	PLAN ZAGOSPOAROWANIA TERENU				Nr rys.	2.1
Projektant:	mgr inż. Piotr Porczyk	MAZ/0175/POOD/11	drogowa	Podpis	Data:	wrzesień 2013

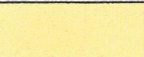

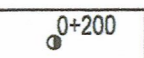

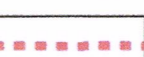
### LEGENDA

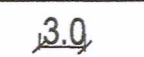
-  proj. powierzchnia chodnika
-  proj. zieleni
-  pikietaż projektowanego chodnika
-  proj. krawężnik "ze światłem"
-  granica pasa drogowego
-  projektowana linia rozgraniczająca
-  projektowany zjazd indywidualny

STAROSTWO  
POWIATOWE W WOŁOMINIE  
Wydział Inwestycji i Drogownictwa  
ul. Prądyńskiego 3 / ul. Kobyłkowska 1 A  
05-200 WOŁOMIN

ZAŁĄCZNIK  
do Opinii Technicznej  
nr *018-10-25*  
z dnia *2013-10-25*

ZA ZGODNOŚĆ  
Z ORYGINAŁEM

mgr inż. Piotr Porczyk  
projektant w specjalności drogowej  
nr upr. MAZ/0175/POOD/11

**DRO** PIOTR PORCZYK  
**PROJEKT**

UL. POŚLAŃCÓW 3  
04-409 WARSZAWA  
TEL. 691945647

Nazwa i adres obiektu:	PROJEKT ARCHITEKTONICZNO - BUDOWLANY BUDOWA CHODNIKA W CIĄGU DROGI POWIATOWEJ NR 4338W LUDWINÓW- KOWALICHA "CZEŚĆ 2"				Nr egz.	
Obiekt:	DROGA				Skala:	1 : 500
Tytuł rysunku:	PLAN ZAGOSPODAROWANIA TERENU				Nr rys.	2.2
Projektant:	Imię i nazwisko	Nr uprawnień	Specjalność	Podpis	Data:	wrzesień 2013
	mgr inż. Piotr Porczyk	MAZ/0175/POOD/11	drogowa	<i>P.P.</i>		

Przekrój normalny  
skala 1:100  
pik. 0+000.00 - pik. 0+587.81.22

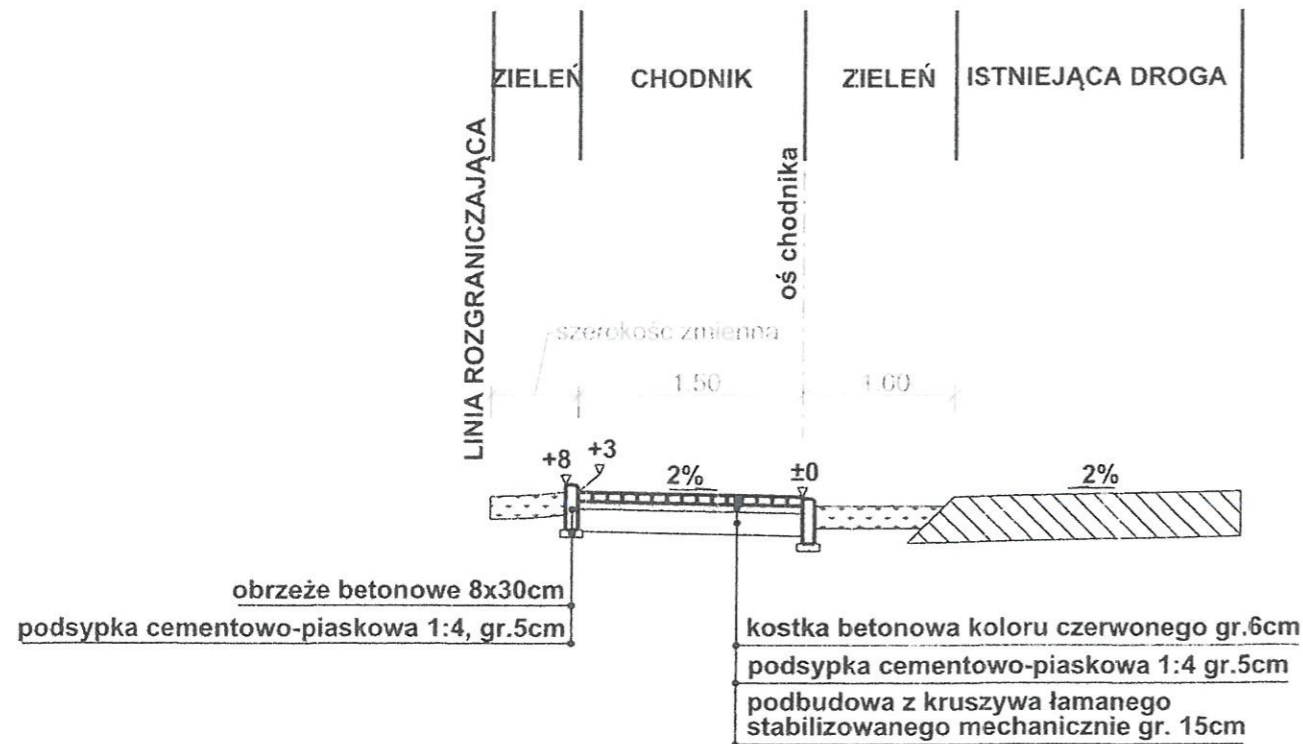

Przekrój normalny  
skala 1:100  
pik. 0+583.80.00 - pik. 0+978.16

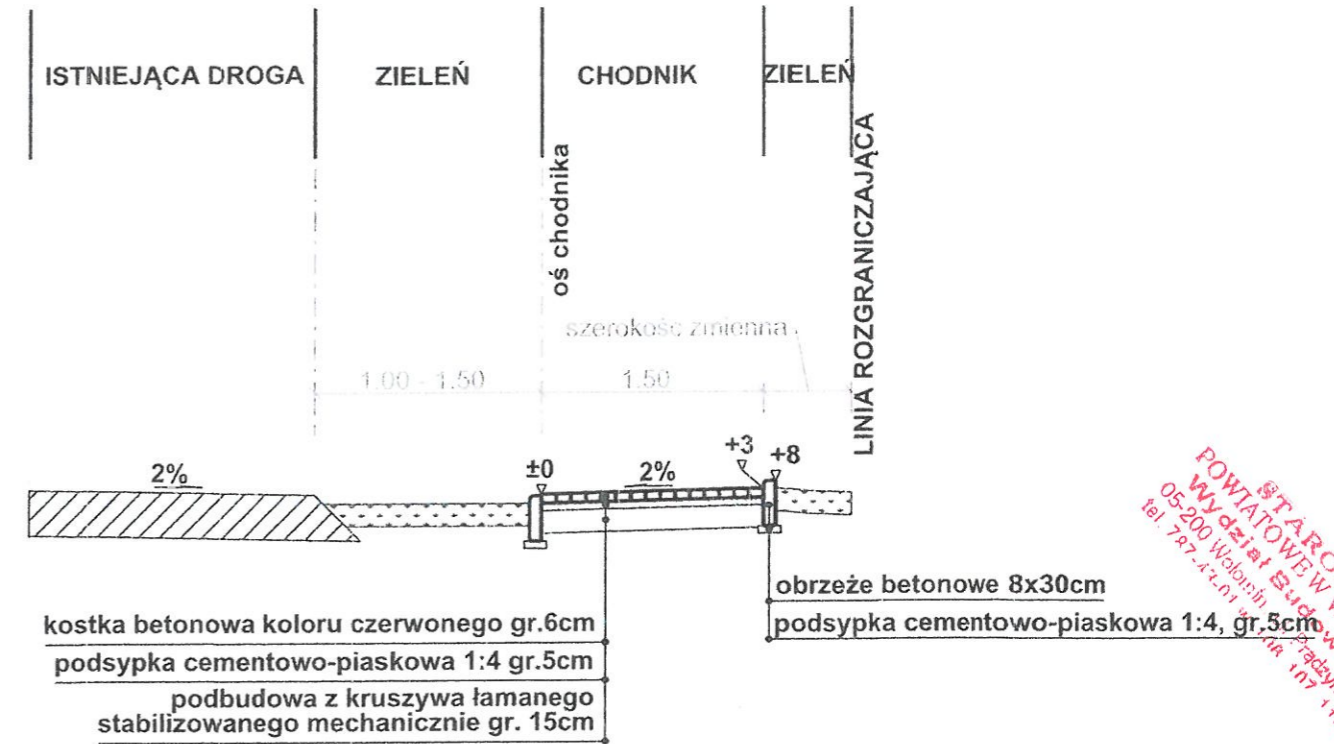

STAROSTWO  
WOJEWÓDZKI  
Wydział Budownictwa  
05-200 Wołomin  
tel. 797-72-27-27

ZA ZGODNOŚĆ  
Z ORYGINAŁEM

mgr inż. Piotr Porczyk  
projektant w specjalności drogowej

nr upr. MAZ/0175/POOD/11

- Przekrój ciekły zjazd
- 1) kostka betonowa 6cm beton-siara
  - 2) podsypka cem-piaskowa 1:4 - 5cm
  - 3) podbudowa z kruszywa łamanego betonowego stabilizowanego mechanicznie gr. 20cm
  - 4) posypka - 10cm

Uzgodnienia 24.09.2013  
Rajal Urbanik

DRO PIOTR PORCZYK		UL. POSŁAŃCÓW 3 04-409 WARSZAWA TEL. 691945647		
Nazwa i adres obiektu:	PROJEKT ARCHITEKTONICZNO - BUDOWLANY BUDOWA CHODNIKA W CIĄGU DROGI POWIATOWEJ NR 4338 W LUDWINÓW- KOWALICHA "CZĘŚĆ 2"			Nr egz.
Obiekt:	DROGA			Skala:
Tytuł rysunku:	PRZEKROJE NORMALNE			1 : 100
Projektant:	Imię i nazwisko	Nr uprawnień	Specjalność	Podpis
	mgr inż. Piotr Porczyk	MAZ/0175/POOD/11	drogowa	<i>[Signature]</i>
				Nr rys.
				3b
				Data:
				wrzesień 2013

## ŚCIEK PODCHODNIKOWY

Przekrój poprzeczny

A - A

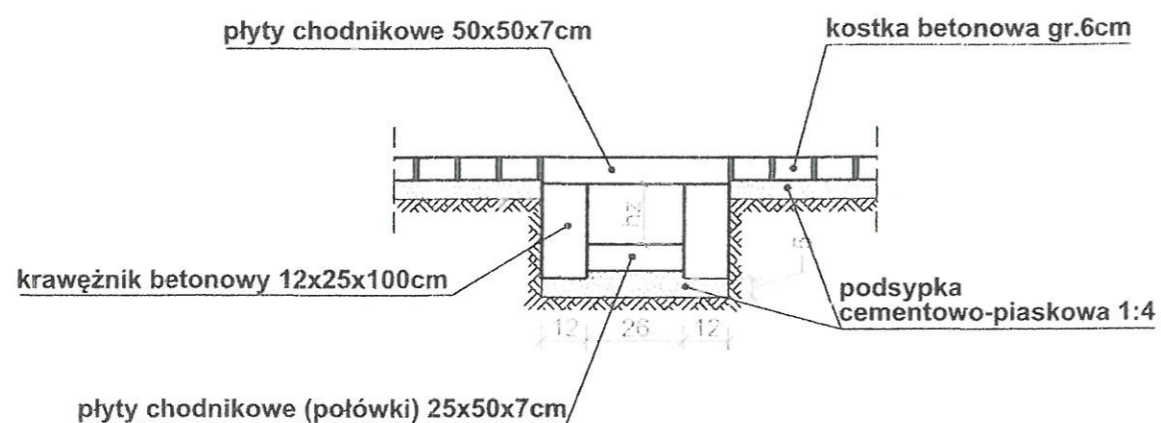

hz - zmienne min. 7cm max. 18cm

Przekrój podłużny

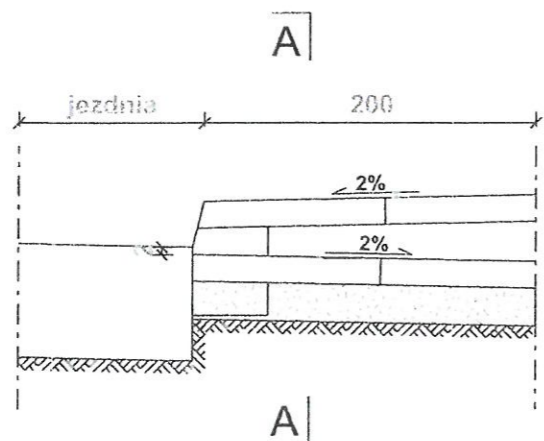

## ŚCIEK BETONOWY PREFABRYKOWANY

(odprowadzenie od ścieku podchodnikowego)

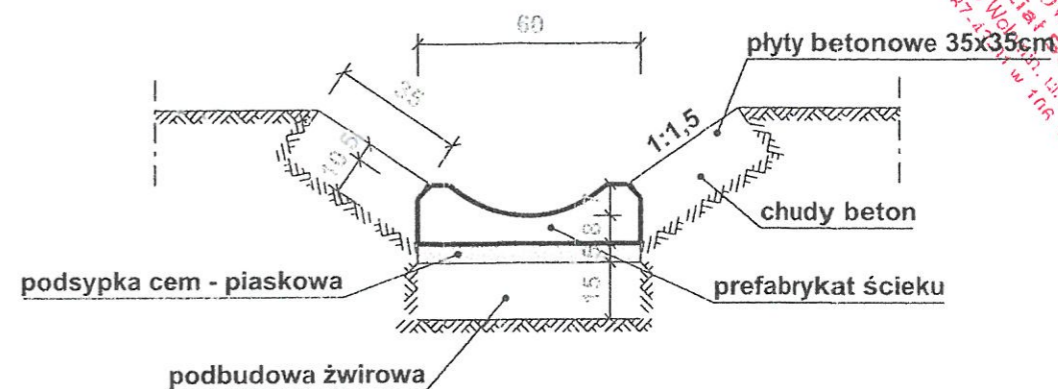

Widok z góry

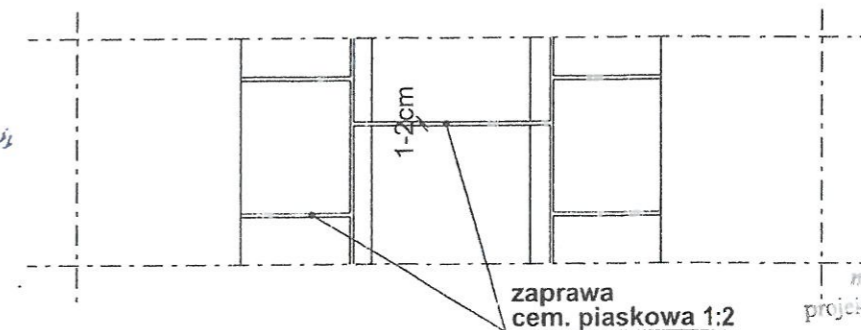

ZA ZGODNOŚĆ  
Z ORYGINAŁEM

mgr inż. Piotr Porczyk  
projektant w specjalności drogowej  
nr upr. MAZ/0175/POOD/11

Cezgodziński 24.09.2013

Krzysztof Ziobara  
Krzysztof Ziobara  
Krzysztof Ziobara

**DRO** PIOTR PORCZYK

UL. POSŁAŃCÓW 3  
04-409 WARSZAWA  
TEL. 69 194 56 47

Nazwa i adres obiektu:	PROJEKT ARCHITEKTONICZNO - BUDOWLANY BUDOWA CHODNIKA W CIĄGU DROGI POWIATOWEJ NR 4338W LUDWINÓW- KOWALICHA "CZEŚĆ 2"					Nr egz.	
Obiekt:	DROGA				Skala:	1 : 20	
Tytuł rysunku:	SZCZEGÓŁ ŚCIEKU PODCHODNIKOWEGO					Nr rys.	4
Projektant:	Imię i nazwisko	Nr uprawnień	Specjalność	Podpis	Data:	wrzesień 2013	
	mgr inż. Piotr Porczyk	MAZ/0175/POOD/11	drogowa	<i>P.P.</i>			

Warszawa, dnia 29. 11. 2013 r.

**ZARZĄD**  
**WOJEWÓDZTWA MAZOWIECKIEGO**  
w WARSZAWIE  
ul. Jagiellońska 26  
03-719 Warszawa

W-Z-PP-4334.183.13.MB

**Pan**  
**Piotr Porczyk**  
DROPROJEKT  
ul. Połańców 3  
04-409 Warszawa

W odpowiedzi na pismo z dnia 8 listopada 2013 r. oraz w nawiązaniu do upoważnienia z dnia 22 listopada 2013 r. uprzejmie informuję, że zgodnie z art. 11b ust. 1 ustawy z dnia 10 kwietnia 2003 r. o szczególnych zasadach przygotowania i realizacji inwestycji w zakresie dróg publicznych (tekst jednolity Dz.U. z 2008 r. Nr 193, poz. 1194 z późn. zm.), Zarząd Województwa **opiniuje pozytywnie** materiały do wniosku o uzyskanie „decyzji o zezwoleniu na realizację inwestycji drogowej” w zakresie **budowy chodnika w ciągu drogi powiatowej nr 4338W Ludwinów – Kowalicha (część II); gm. Dąbrówka.**

z up. Zarządu Województwa  
mgr inż. Piotr Porczyk  
Kierownik Biura Technicznego  
Biuro inżynierskie w Warszawie  
Dział inż. Drogowy

Do wiadomości:  
Zarząd Powiatu Wołomińskiego  
ul. Prądyńskiego 3  
05-200 Wołomin

**ZA ZGODNOŚĆ  
Z ORYGINAŁEM**

mgr inż. Piotr Porczyk  
projektant w specjalności drogowej  
nr upr. MAZ/0175/POOD/11

Wołomin, dn. 2014-04-03

**ZARZĄD**  
**Powiatu Wołomińskiego**  
**w Wołominie**  
ul. Prądyńskiego 3  
05 – 200 Wołomin

WID.71111.2.2014

**Pan Piotr Porczyk**  
ul. Połańców 3  
04 – 409 Warszawa  
działający z upoważnienia  
**Zarządu Powiatu Wołomińskiego**

Dotyczy: opinii materiałów do wniosku o wydanie decyzji o zezwoleniu na realizację inwestycji drogowej dla inwestycji polegającej na budowie chodnika w ciągu drogi powiatowej nr 4338W Ludwinów – Kowalicha, gmina Dąbrówka (projekt pn. Budowa chodnika w ciągu drogi powiatowej nr 4338W Ludwinów – Kowalicha – Część II).

Odpowiadając na wniosek o wydanie opinii zgodnie z art. 11b ust. 1 ustawy z dnia 10 kwietnia 2003 r. o szczególnych zasadach przygotowania i realizacji inwestycji w zakresie dróg publicznych (Dz. U. z 2013 r. poz. 687 tekst jednolity z późn. zmianami), Zarząd Powiatu Wołomińskiego opiniuje pozytywnie, inwestycję polegającą na budowie chodnika w ciągu drogi powiatowej nr 4338W na terenie gminy Dąbrówka.

Inwestycja ta w istotny sposób poprawi bezpieczeństwo ruchu drogowego na ww. odcinku drogi powiatowej.

Z up. Zarządu Powiatu Wołomińskiego  
**GŁÓWNY SPECJALISTA**  
Wydziału Inwestycji i Drogownictwa

*Jerzy Swat*

**ZA ZGODNOŚĆ**  
**Z ORYGINAŁEM**

*mgr inż. Piotr Porczyk*  
projektant w specjalności drogowej

nr upr. MAZ/0175/POOD/11

25

Warszawa, 08.11.2013r.

URZĄD GMINY

wplacenie 08.11.2013  
Bulik

Wójt Gminy Dąbrówka  
mgr inż. Tadeusz Bulik  
Ul. Kościuszki 14, 05-252 Dąbrówka

Dot. wydania opinii dot. projektu Budowa chodnika w ciągu drogi powiatowej nr4338W Ludwinów – Kowalicha – Część II (zgodnie z umową nr 0324462013 z dnia 16.08.2013r. zawartą pomiędzy Powiatem Wołomińskim a firmą Droprojekt Piotr Porczyk).

Działając z upoważnienia Powiatu Wołomińskiego (z siedzibą w Wołominie ul. Prądyńskiego 3, 05-200 Wołomin) na podstawie art.11b Ustawy o szczególnych zasadach przygotowania i realizacji inwestycji w zakresie dróg publicznych (Dz.U. z 2008r. Nr 193, poz. 1194 z późn. zm.), w związku z realizacją projektu pn: „Budowa chodnika w ciągu drogi powiatowej nr4338W Ludwinów – Kowalicha – Część II” zwracam się z prośbą o wydanie opinii w zakresie przedmiotowego zadania.

Informuję, iż w związku z w/w ustawą niewydanie opinii w terminie 14 dni od dnia zwrócenia się przez właściwego zarządcy drogi o jej wyrażenie, traktuje się jako brak zastrzeżeń do wniosku.

Z poważaniem:

mgr inż. Piotr Porczyk

  
DROPROJEKT Piotr Porczyk  
ul. Połańców 3, 04-409 Warszawa  
NIP: 113-228-78-03, REGON: 144411214

ZA ZGODNOŚĆ  
Z ORYGINAŁEM

mgr inż. Piotr Porczyk  
projektant w specjalności drogowej

  
nr upr. MKZ/0175/POOD/H

Załączniki:

1. Projekt budowlany Budowa chodnika w ciągu drogi powiatowej nr4338W Ludwinów – Kowalicha – Część II - 2egz.

Warszawa, 25.06.2014r.

21.05.2015r.  
PK

Oświadczenie

Dot. wydania opinii dot. projektu Budowa chodnika w ciągu drogi powiatowej nr4338W Ludwinów – Kowalicha – Część II (zgodnie z umową nr 0324462013 z dnia 16.08.2013r. zawartą pomiędzy Powiatem Wołomińskim a firmą Droprojekt Piotr Porczyk).

Oświadczam, że do dnia dzisiejszego, tj. <sup>21.05.2015r. PK</sup> ~~07.07.2014r.~~ do siedziby firmy Droprojekt nie wpłynęła odpowiedź na wniosek Droprojekt z dnia 08.11.2013r. skierowany do Wójta Gminy Dąbrówka na podstawie art.11b Ustawy o szczególnych zasadach przygotowania i realizacji inwestycji w zakresie dróg publicznych ( Dz.U. z 2008r. Nr 193, poz. 1194 z późn. zm.), w związku z realizacją projektu pn: „Budowa chodnika w ciągu drogi powiatowej nr4338W Ludwinów – Kowalicha – Część II” .

Zgodnie z art.11b ust. 2 Ustawy o szczególnych zasadach przygotowania i realizacji inwestycji w zakresie dróg publicznych ( Dz.U. z 2008r. Nr 193, poz. 1194 z późn. zm.) niewydanie opinii wójta (burmistrza, prezydenta miasta) w terminie 14 dni od dnia zwrócenia się przez właściwego zarządcę drogi o jej wyrażenie, traktuje się jako brak zastrzeżeń do wniosku.

STAROSTWO WOŁOMIŃSKIE  
Wydział Budownictwa  
05-200 Wołomin, 106 Prądzińskiego 3  
tel. 787-42-01 110, 114

Z poważaniem:

mgr inż. Piotr Porczyk

.....mgr inż. Piotr Porczyk..  
projektant w specjalności drogowej

nr upr. MAZ/0175/POOD/11



Warszawa, dnia 23.12.2013 r.

WA 5183.42.3.2013.MW

**DRO PROJEKT**  
**Piotr Porczyk**  
**ul. Połańców 3**  
**04-409 Warszawa**

dot. Opinii do projektu budowy chodnika w ciągu drogi powiatowej nr 4338W Ludwinów-Kowalicha-Część II, gmina Dąbrówka.

Mazowiecki Wojewódzki Konserwator Zabytków – odpowiadając na pismo Pana Piotra Porczyka, DRO PROJEKT Piotr Porczyk, ul. Połańców 3, 04-409 Warszawa działającego w imieniu i na rzecz inwestora – Powiat Wołomiński, ul. Prądyńskiego 3, 05-200 Wołomin z dnia 08.11.2013 (data wpływu: 08.11.2013) w sprawie wydania opinii do projektu budowy chodnika w ciągu drogi powiatowej nr 4338W Ludwinów-Kowalicha-Część II, w miejscowości **Ludwinów i Kowalicha**, gmina Dąbrówka - uprzejmie informuje, iż **Przedmiotowa inwestycja w opiniowanym zakresie nie koliduje bezpośrednio z zabytkowymi obiektami architektury, zieleni oraz nie spowoduje uszczerbku dla stanowiska archeologicznego**, objętymi ochroną konserwatorską z mocy ustawy z dnia 23 lipca 2003 r. o ochronie zabytków i opiece nad zabytkami (Dz. U. z 2003r. Nr 162, poz. 1568).

Biorąc pod uwagę powyższe **Mazowiecki Wojewódzki Konserwator Zabytków nie wnosi uwag odnośnie zamierzonej inwestycji.**

Jednocześnie informujemy iż w przypadku natrafienia w trakcie robót ziemnych na przedmioty, co do których istnieje przypuszczenie, że są zabytkami należy roboty przerwać i powiadomić o fakcie odkrycia Mazowieckiego Woj. Konserwatora Zabytków (art. 32 i art.33 cyt. ustawy o ochronie zabytków i opiece nad zabytkami).

Załącznik 1 – plan inwestycji

Otrzymują:

1. adresat j.w.

2. a/a WUOZ WA MW

**ZA ZGODNOŚĆ  
Z ORYGINAŁEM**

ZASTĘPCA WOJEWÓDZKIEGO  
KONSERWATORA ZABYTKÓW  
Antoni Bieksicki

mgr inż. Piotr Porczyk  
projektant w specjalności drogowej

nr upr. MAZ/10175/P/00D/11



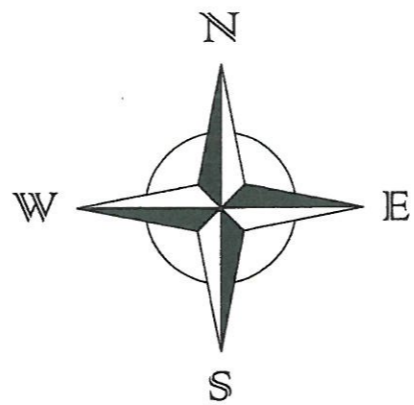
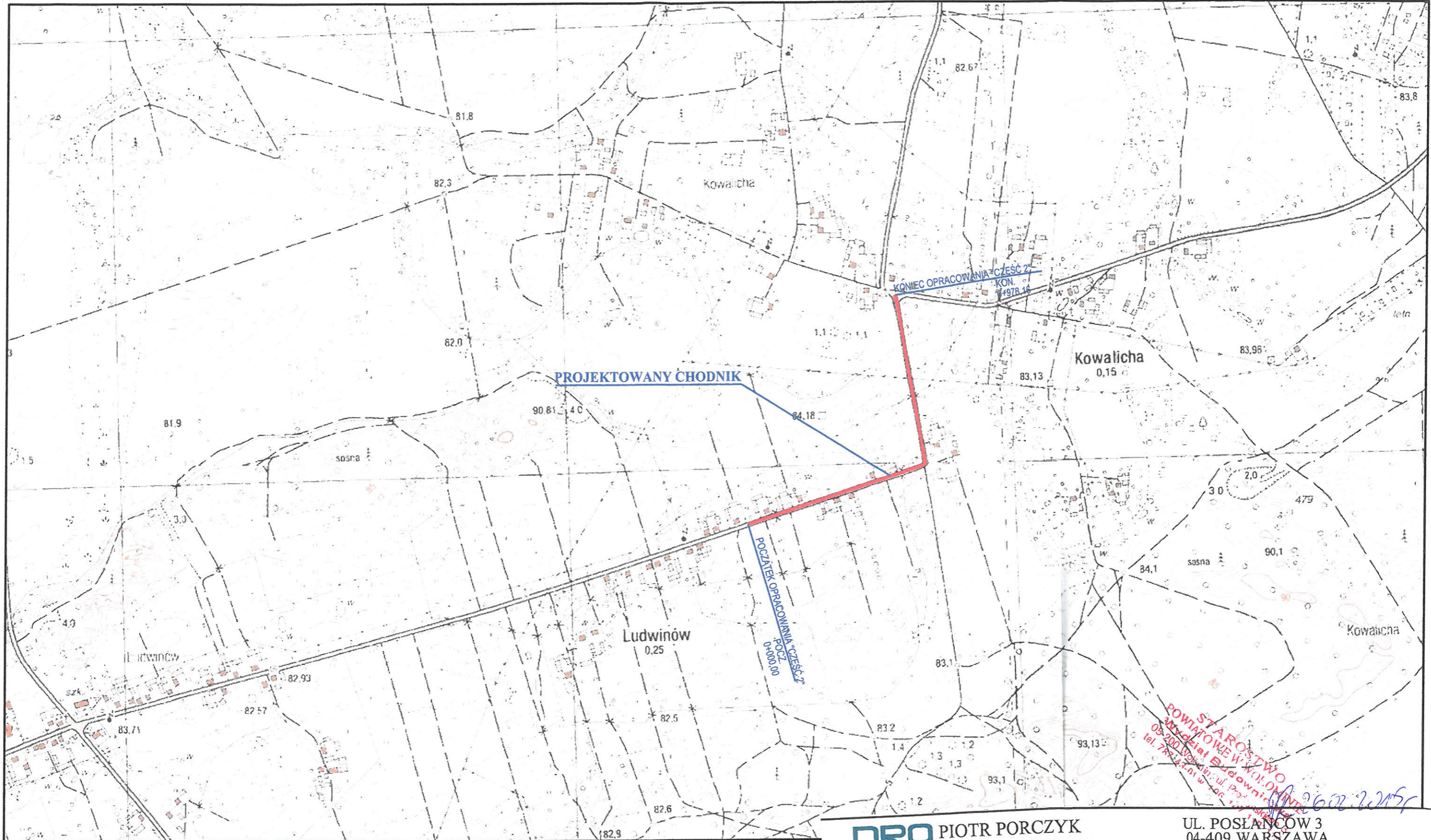

**DRO PIOTR PORCZYK**  
**PROJEKT**

UL. POSŁANCÓW 3  
04-409 WARSZAWA  
TEL. 691945647 WWW.DROPROJEKT.COM.PL

<p align="center"><b>PROJEKT BUDOWLANY</b></p> <p align="center"><b>"ROZBUDOWA DRogi POWIATOWEJ NR 4338W POLEGAJĄCA NA BUDOWIE CHODNIKA WRAZ ZE ZJAZDAMI NA ODCINKU OD DZIAŁKI EWIDENCYJNEJ NR 368/1 OBREB LUDWINÓW DO ULICY SŁONECZNEJ W M. KOWALICHA GMINA DABRÓWKA"</b></p>					Nr egz.
Nazwa i adres obiektu:					
Obiekt:	DROGA				Skala:
Tytuł rysunku:	ORIENTACJA				1:10 000
Projektant:	Imię i nazwisko	Nr uprawnień	Specjalność	Podpis	Nr rys. 210, 2015
	mgr inż. Piotr Porczyk	1AZ/0175/POOD/11	drogowa	<i>[Signature]</i>	01.12.2015
Sprawdzający:	Imię i nazwisko	Nr uprawnień	Specjalność	Podpis	Data: 26.02.2015
	mgr inż. Mariusz Duma	1AZ/0394/POOD/11	drogowa	<i>[Signature]</i>	26.02.2015



W-1  
km 0+062.61  
kat. 0.0089  
N 5819324.09  
E 7516352.66

W-2  
km 0+245.93  
kat. 0.0029  
N 5819324.09  
E 7516352.66

W-3  
km 0+408.47  
kat. 0.0089  
N 5819370.57  
E 7516508.42

W-4  
km 0+500.00  
kat. 0.0029  
N 5819324.09  
E 7516352.66

W-5  
km 0+605.98  
kat. 0.0089  
N 5819324.09  
E 7516352.66

W-6  
km 0+665.07  
kat. 0.0029  
N 5819324.09  
E 7516352.66

Przebieg linii komunikacji publicznej  
Istniejąca i planowana linia przystankowa  
Przebieg linii komunikacji publicznej

Projektowany przystanek autobusowy  
Istniejąca i planowana linia przystankowa

Wzrostki i wyznaczniki  
Wzrostki i wyznaczniki  
Wzrostki i wyznaczniki

STAROSTA WOŁOMIŃSKI  
2015-04-18

Wzrostki i wyznaczniki  
Wzrostki i wyznaczniki  
Wzrostki i wyznaczniki

STAROSTA WOŁOMIŃSKI  
2015-04-18

Wzrostki i wyznaczniki  
Wzrostki i wyznaczniki  
Wzrostki i wyznaczniki

MAPA DO CELÓW PROJEKTOWYCH  
Oznaczenie: Kowaliska-Ludwinów  
Miejscowość: Kowaliska-Ludwinów  
Działka nr 2/1005/2  
Czynność: Budowa drogi  
Data wykonania: 2015-04-18  
Skala: 1:500

**LEGENDA**

- proj. powierzchnia chodnika
- proj. zielon
- wymiana nawierzchni
- pikełtaz projektowanego chodnika
- proj. krawężnik "ze światłem"
- proj. obszar betonowy
- projektowana linia rozgraniczająca inwestycji
- granice istniejących obiektów ewidencyjnych
- rozbież. projektowane
- rozbież. istniejące
- projektowany stward indywidualny

**DRG PIOTR PORCZYK**  
UL. POŚLANCÓW 3  
04-409 WARSZAWA  
TEL. 691945647 WWW.DROPROJEKT.COM.PL

**PROJEKT BUDOWLANY**  
"ROZBUDOWA DROGI POWIATOWEJ NR 433W POLEGAJĄCA NA  
BUDOWIE CHODNIKA WRAZ ZE ZJAZDAMI NA ODCINKU  
OD DZIAŁKI EWIDENCYJNEJ NR 368/1 OBRĘB LUDWINÓW  
DO ULICY SŁONECZNEJ W M. KOWALISKA GMINA DĄBRÓWKA"

Nazwa i adres obiektu: DROGA  
Tytuł rysunku: PROJEKT ZAGOSPODAROWANIA TERENU  
Projektant: mgr inż. Piotr Porczyk MAZ0175POOD11  
Sprawdzający: mgr inż. Mariusz Duma MAZ0394POOD11

Skala: 1:500  
Nr rys.: 2.1  
Data: 21.04.2015

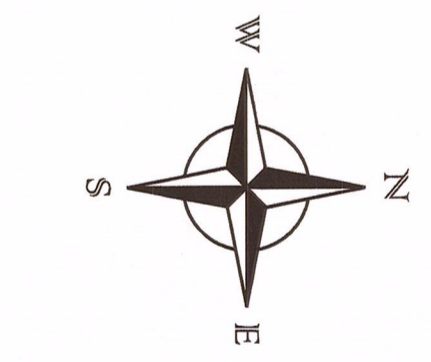
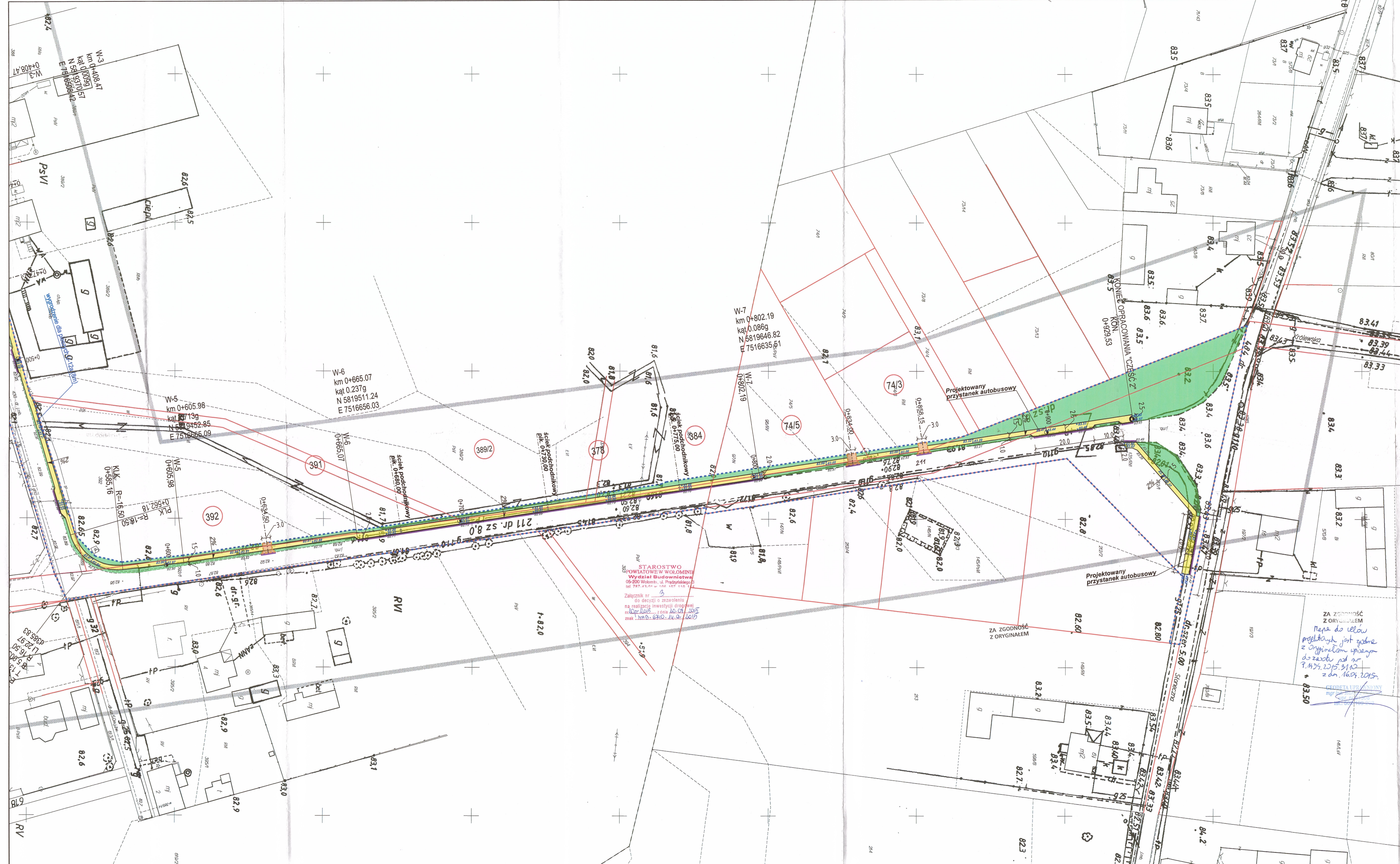

**LEGENDA**

- proj. powierzchnia chodnika
- proj. zielen
- proj. wymiana nawierzchni
- płyteż projektowanego chodnika
- proj. krawężnik "ze światłem"
- proj. obrzeże betonowe
- projektowana linia rozgraniczająca inwestycji
- granice istniejących działek ewidencyjnych
- rzeźbne projektowane
- rzeźbne istniejące
- 3.0
- projektowany zjazd indywidualny

ZA ZGODNOŚĆ Z ORYGINAŁEM  
 Napis do celów projektowych jest zgodne z oryginałem wpisane do zasobu pod nr P.1434.2015.3112 z dn. 16.04.2015.  
 SŁOWACKI  
 mgr inż. SŁOWACKI

STAROSTWO POWIATOWE W WOLĘMINI  
 Wydział Budownictwa  
 05-200 Wolęmin, ul. Przemysłowa 3  
 tel. 787 44 00 00, fax 787 44 00 11  
 Zakończnik nr 60 decyzji o zezwoleniu na realizację inwestycji drogowej nr 1020/2015 z dnia 20.04.2015 r. znak 1.1005.0402.01.01.01.01.01

**DRO PIOTR PORCZYK** UL. POŚLANCÓW 3  
**PROJEKT** 04-409 WARSZAWA  
 TEL. 691945647 WWW.DROPROJEKT.COM.PL

Nazwa i adres obiektu:	PROJEKT BUDOWLANY "ROZBUDOWA DRÓGI POWIATOWEJ NR 4338W POLEGAJĄCA NA BUDOWIE CHODNIKA WRAZ ZE ZJAZDAMI NA ODCINKU OD DZIAŁKI EWIDENCYJNEJ NR 368/1 OBRĘB LUDWINÓW DO ULICY SŁONECZNEJ W M. KOWALICHA GMINA DĄBRÓWKA"			Nr egz.
Objekt:	BROGA			
Tytuł rysunku:	PROJEKT ZAGOSPODAROWANIA TERENU		Skala:	1:500
Projektant:	Imię i nazwisko	Nr uprawnień	Podpis	Nr rys. 2.2
Sprawdzający:	mgr inż. Piotr Porczyk	MAZ/0175/POOD/11	drogowa	Data: 21.04.2015
	mgr inż. Mariusz Duma	MAZ/0394/POOD/11	drogowa	

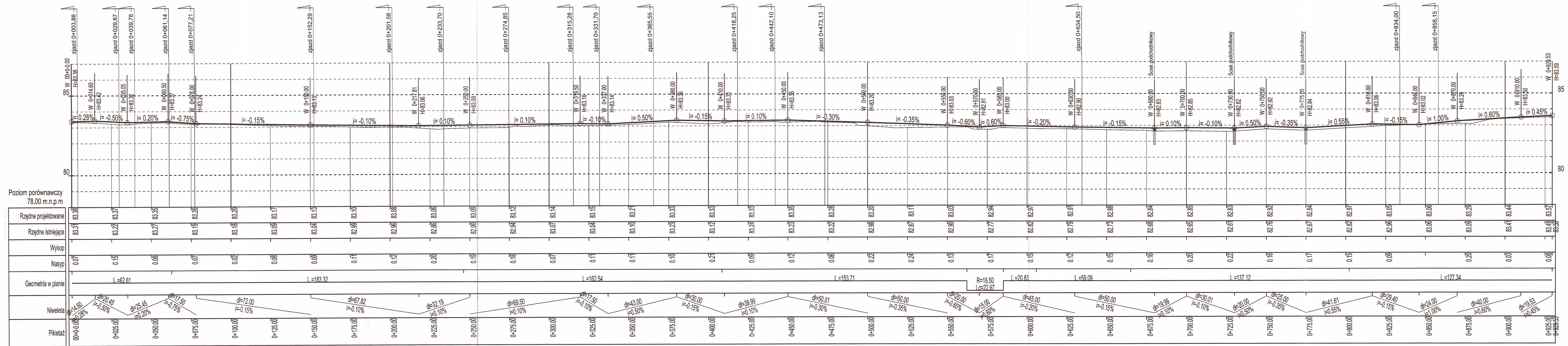

LEGENDA

	ISTN. TEREN
	PROJ. NIWELETA

**DRO PIOTR PORCZYK PROJEKT**  
 UL. POSŁANCÓW 3/17, 04-409 WARSZAWA  
 TEL. 691945647 WWW.DROPROJEKT.COM.PL

PROJEKT BUDOWLANY  
 "ROZBUDOWA DROGI POWIATOWEJ NR 4338W POLEGAJĄCA NA BUDOWIE CHODNIKA WRAZ ZE ZJAZDAMI NA ODCINKU OD DZIAŁKI EWIDENCYJNEJ NR 368/1 OBRĘB LUDWINÓW DO ULICY SŁONECZNEJ W M. KOWALICHA GMINA DĄBRÓWKA"

Obiekt: DROGA  
 Tytuł rysunku: PRZEKRÓJ PODŁUŻNY  
 Skala: 1:100/1000

Projektant: mgr inż. Piotr Porczyk MAZ/0175/POOD/11 drogowo  
 Sprawdzający: mgr inż. Mariusz Duma MAZ/0394/POOD/11 drogowo

Nr rys.: 21.03  
 Data: 26.02.2015

STAROSTWO  
 Powiatowy Urząd Budowlany  
 05-200 Włocławek, ul. Piłsudskiego 3  
 tel. 267 45 01 w. 116

Przekrój normalny  
 skala 1:100  
 pik. 0+000.00 - pik. 0+665.07  
 pik. 0+803.20 - pik. 0+909.54

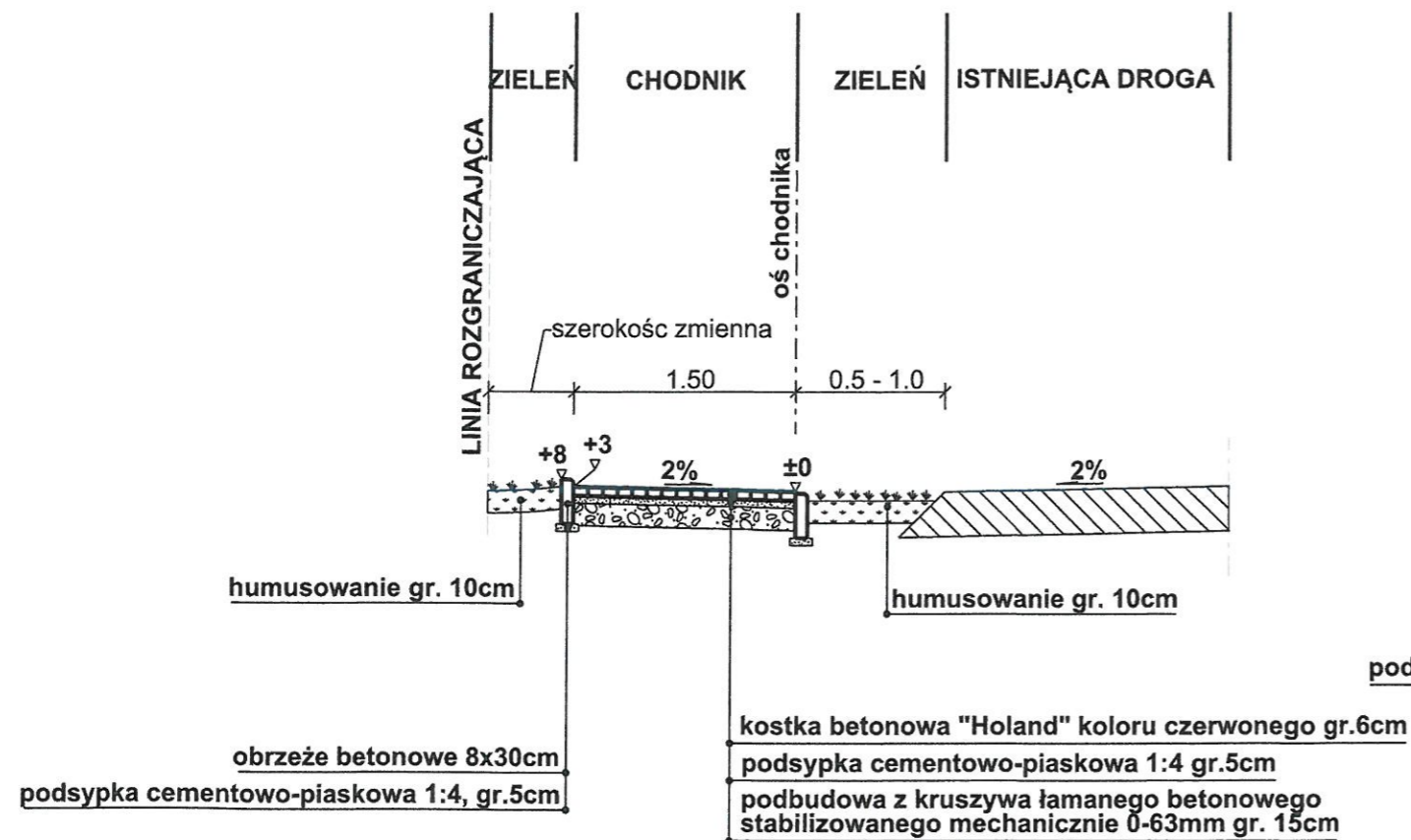

Przekrój normalny  
 skala 1:100  
 pik. 0+665.07 - pik. 0+803.20

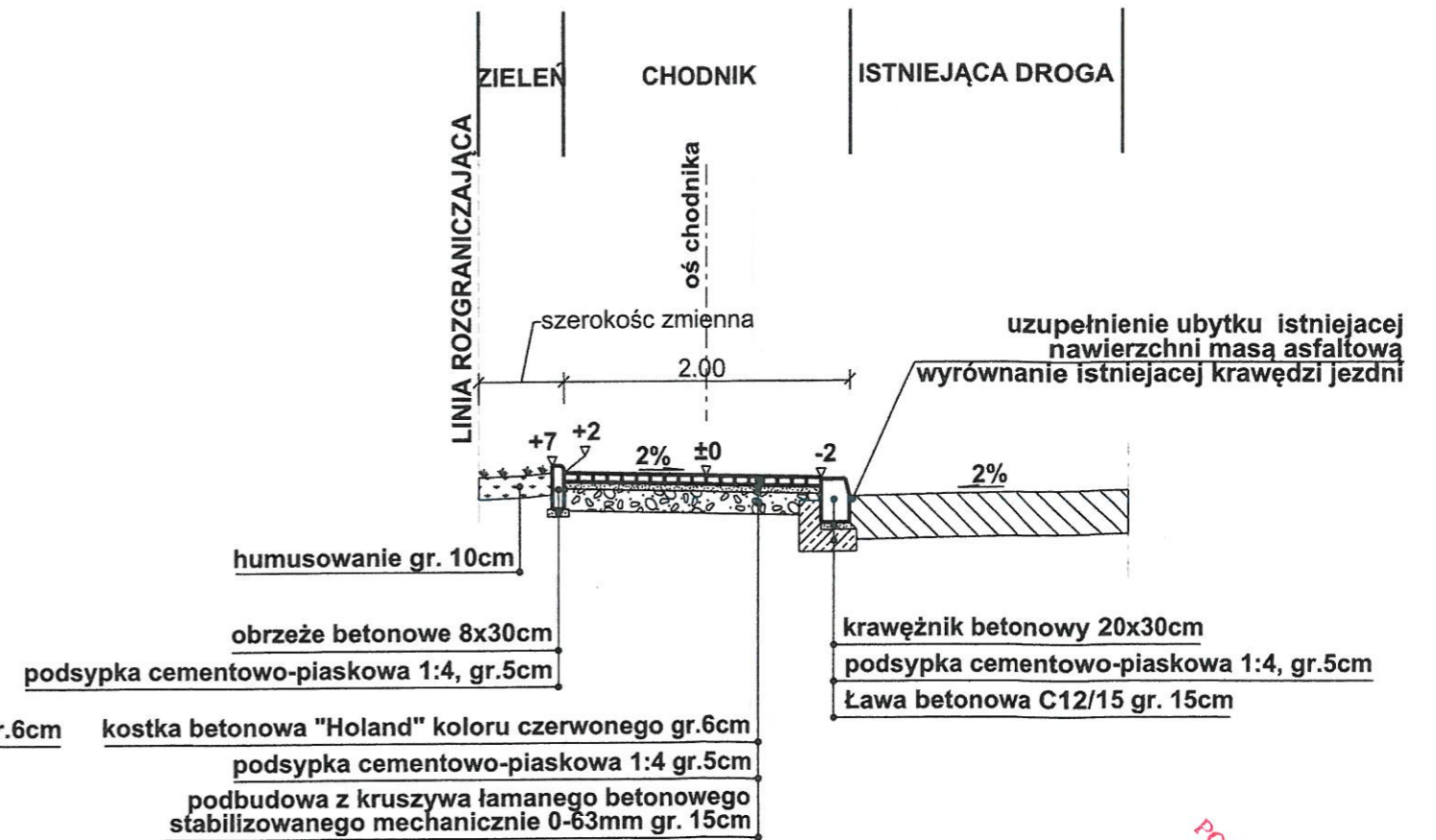

POWIATOWY URZĄD ADMINISTRACJI  
 WYDZIAŁ BUDOWNICTWA  
 05-200 Wągrowiec  
 tel. 77-44-44-44

**DRO PIOTR PORCZYK**  
**PROJEKT**  
 UL. POSŁAŃCÓW 3  
 04-409 WARSZAWA  
 TEL. 691945647 WWW.DROPROJEKT.COM.PL

Nazwa i adres obiektu:	PROJEKT BUDOWLANY				Nr egz.	
	"ROZBUDOWA DROGI POWIATOWEJ NR 4338W POLEGAJĄCA NA BUDOWIE CHODNIKA WRAZ ZE ZJAZDAMI NA ODCINKU OD DZIAŁKI EWIDENCYJNEJ NR 368/1 OBREB LUDWINÓW DO ULICY SŁONECZNEJ W M. KOWALICHA GMINA DĄBRÓWKA"					
Obiekt:	DROGA				Skala:	1:100
Tytuł rysunku:	PRZEKROJE NORMALNE				Nr rys.	21.05.1205 4
Projektant:	Imię i nazwisko	Nr uprawnień	Specjalność	Podpis	Data:	26.02.2015
Sprawdzający:	mgr inż. Mariusz Duma	MAZ/0394/POOD/11	drogowa	<i>M. Duma</i>		

## ŚCIEK PODCHODNIKOWY

Przekrój poprzeczny

A - A

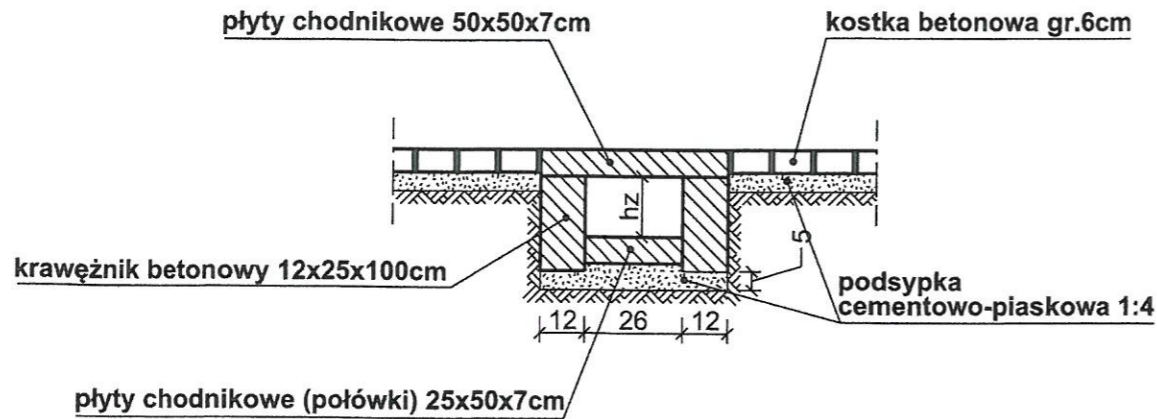

hz - zmienne min. 7cm max. 18cm

Przekrój podłużny

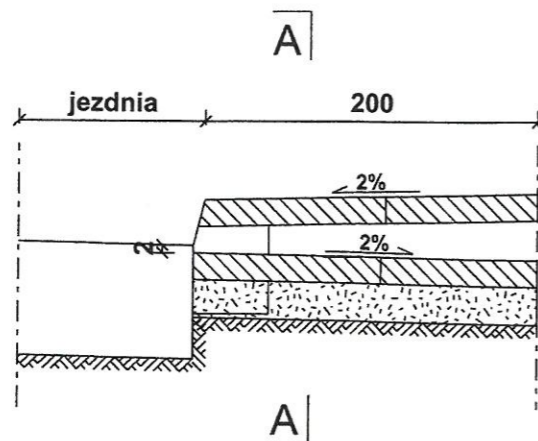

## ŚCIEK BETONOWY PREFABRYKOWANY

(odprowadzenie od ścieku podchodnikowego)

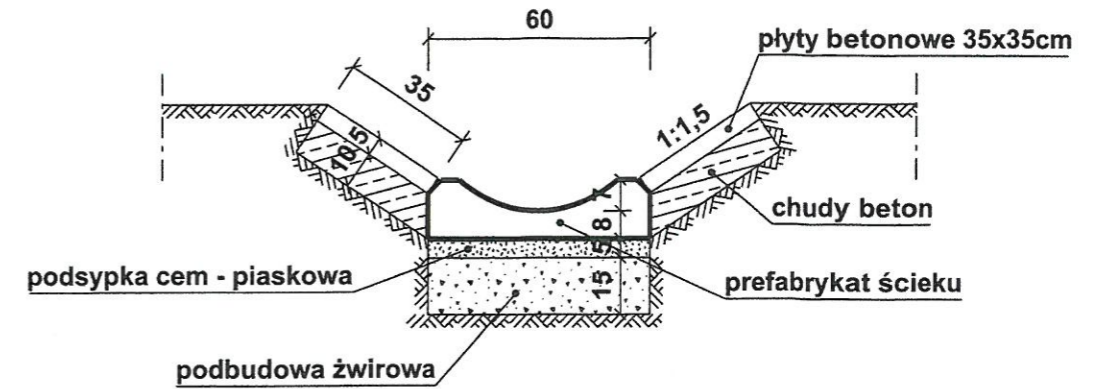

Widok z góry

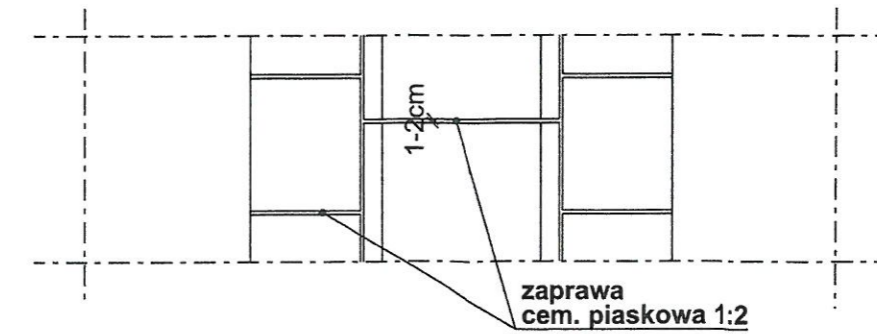

POWIATOWY BIURO PROJEKTOWY  
WYDZIAŁ BUDOWNICTWA  
05-200 Kolumbia  
tel. 787-44.44

**DRO** PIOTR PORCZYK  
**PROJEKT**

UL. POSŁAŃCÓW 3  
04-409 WARSZAWA  
TEL. 691945647 WWW.DROPROJEKT.COM.PL

Nazwa i adres obiektu:	PROJEKT BUDOWLANY "ROZBUDOWA DROGI POWIATOWEJ NR 4338W POLEGAJĄCA NA BUDOWIE CHODNIKA WRAZ ZE ZJAZDAMI NA ODCINKU OD DZIAŁKI EWIDENCYJNEJ NR 368/1 OBREB LUDWINÓW DO ULICY SŁONECZNEJ W M. KOWALICHA GMINA DĄBRÓWKA"				Nr egz.	
Obiekt:	DROGA				Skala:	1:20
Tytuł rysunku:	SZCZEGÓŁ ŚCIEKU PODCHODNIKOWEGO				Nr rys.	21.04.2015 5.1
Projektant:	mgr inż. Piotr Porczyk	MAZ/0175/POOD/11	drogowa	Podpis	Date:	26.02.2015
Sprawdzający:	mgr inż. Mariusz Duma	MAZ/0394/POOD/11	drogowa	Podpis		

**Zjazd przez chodnik  
Widok z góry  
skala 1:50**

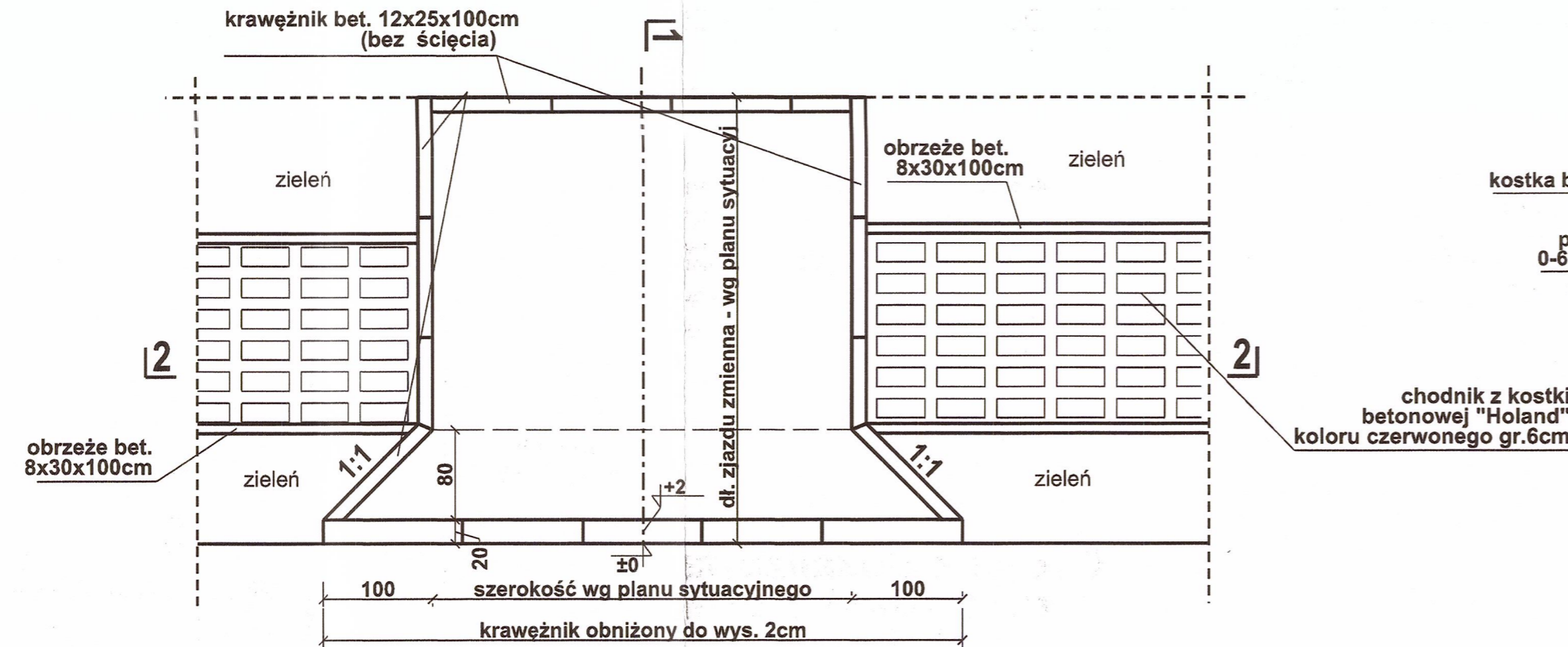

**1 - 1  
skala 1:25**

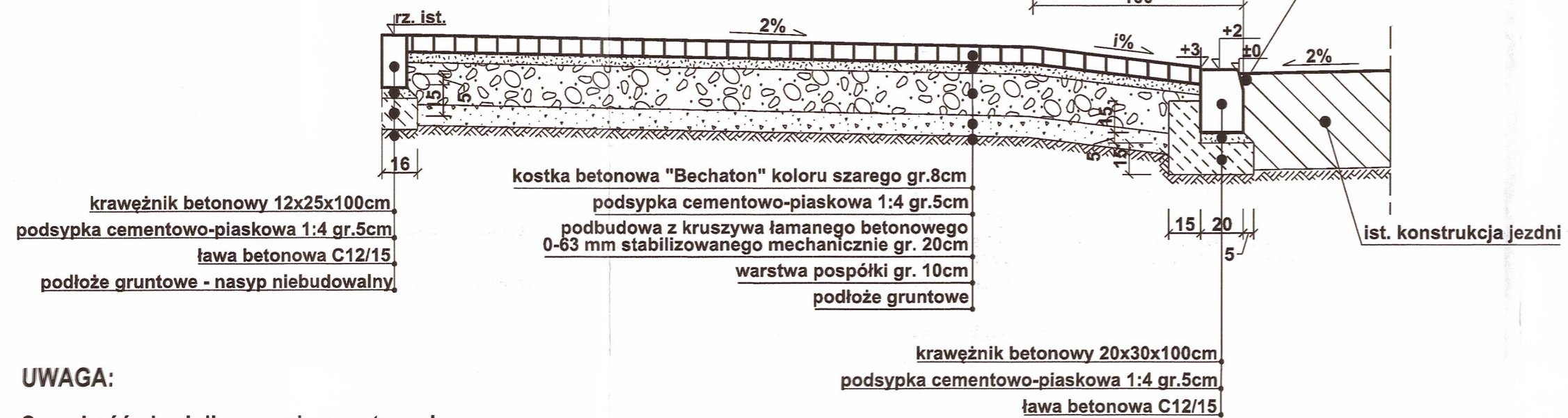

**UWAGA:**

Szerokość chodnika wg. planu sytuacyjnego.

**2 - 2  
skala 1:25**



**Chodnik zlokalizowany  
przy krawędzi jezdni  
skala 1:25**

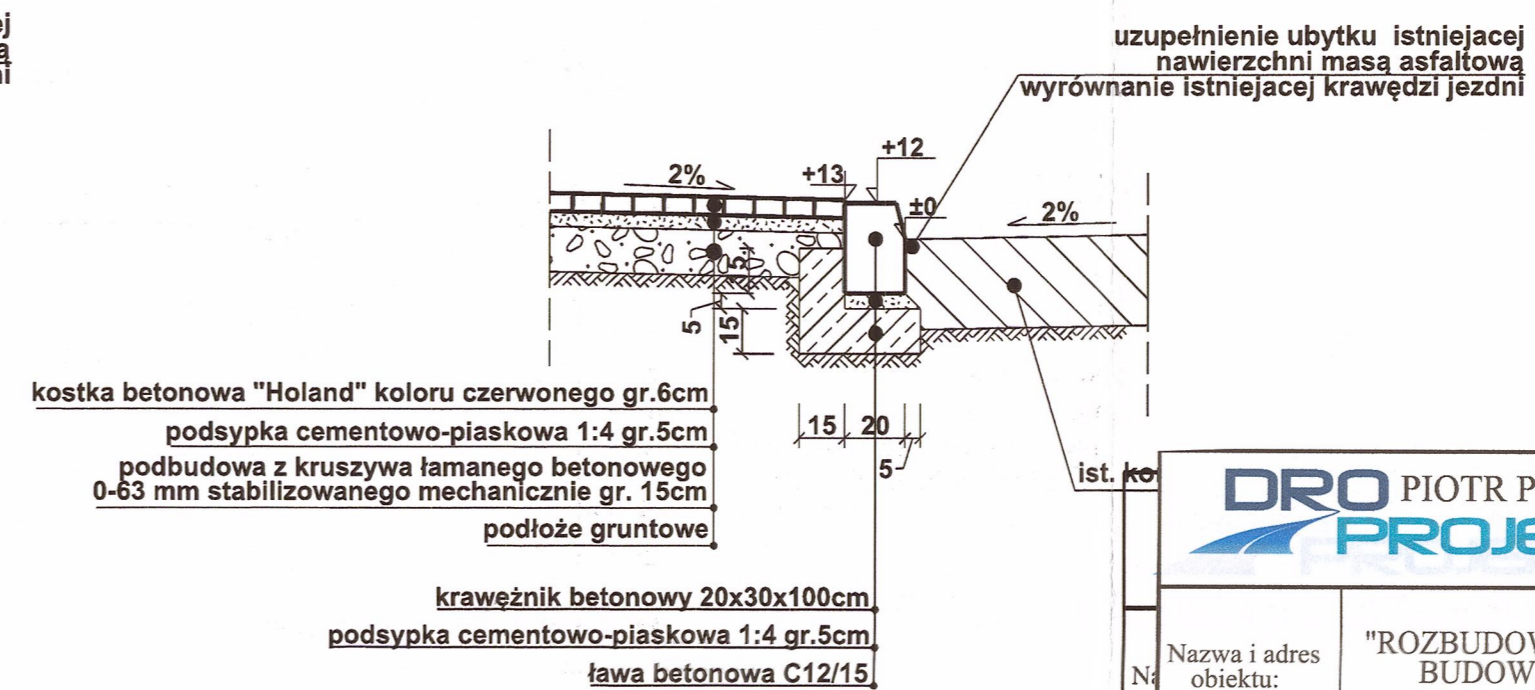

<p><b>DRO PIOTR PORCZYK</b> <b>PROJEKT</b></p>		<p>UL. POŚLAŃCÓW 04-409 WARSZAWA TEL. 691945647 WWW.DROPROJEKT.COM.PL</p>		
Nazwa i adres obiektu:	<p>PROJEKT BUDOWLANY "ROZBUDOWA DROGI POWIATOWEJ NR 4338W POLEGAJĄCA NA BUDOWIE CHODNIKA WRAZ ZE ZJAZDAMI NA ODCINKU OD DZIAŁKI EWIDENCYJNEJ NR 368/1 OBREB LUDWINÓW DO ULICY SŁONECZNEJ W M. KOWALICHA GMINA DĄBRÓWKA"</p>			Nr egz.
Obiekt:	DROGA			Skala:
Tytuł rysunku:	SZCZEGÓŁY KONSTRUKCYJNE - ZJAZD PRZEZ CHODNIK			1:25/50
Projektant:	mgr inż. Piotr Porczyk	MAZ/0175/POOD/11	drogowa	Nr rys.
Sprawdzający:	mgr inż. Mariusz Duma	MAZ/0394/POOD/11	drogowa	Data:

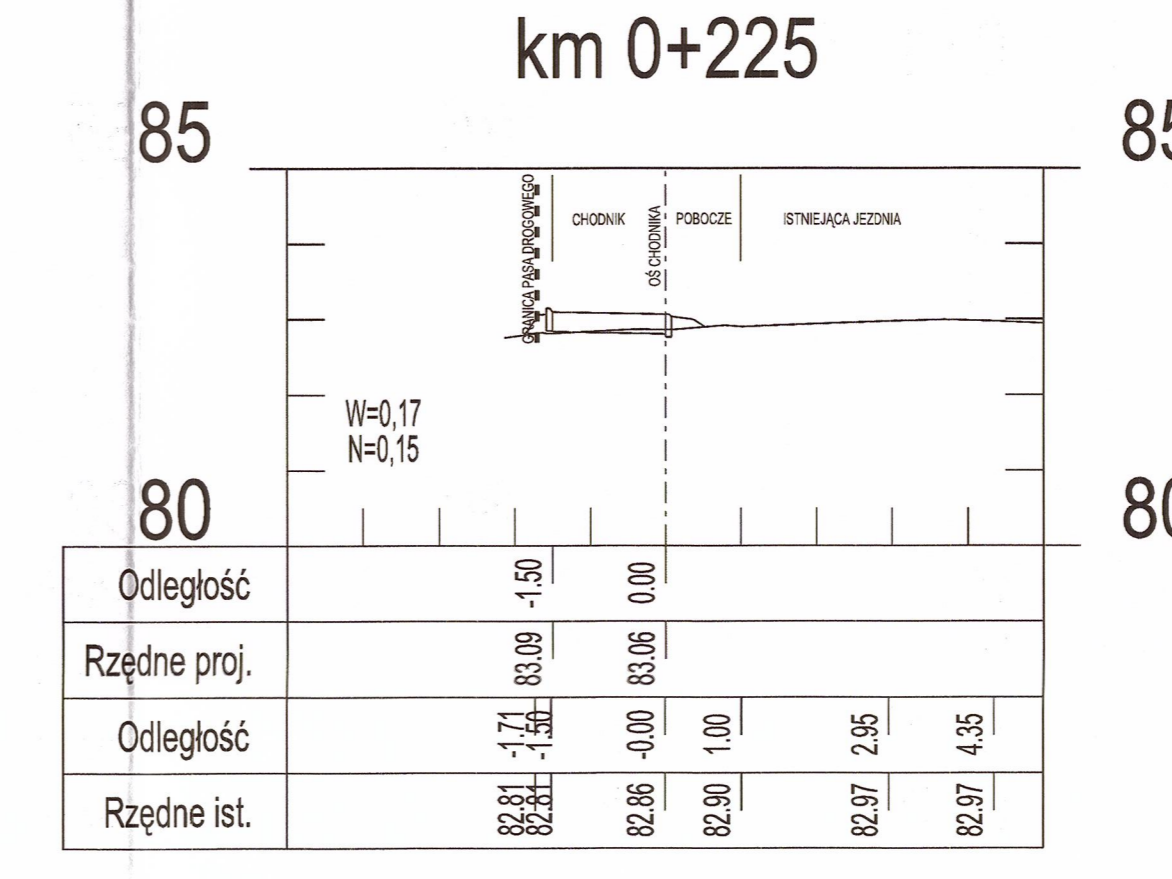
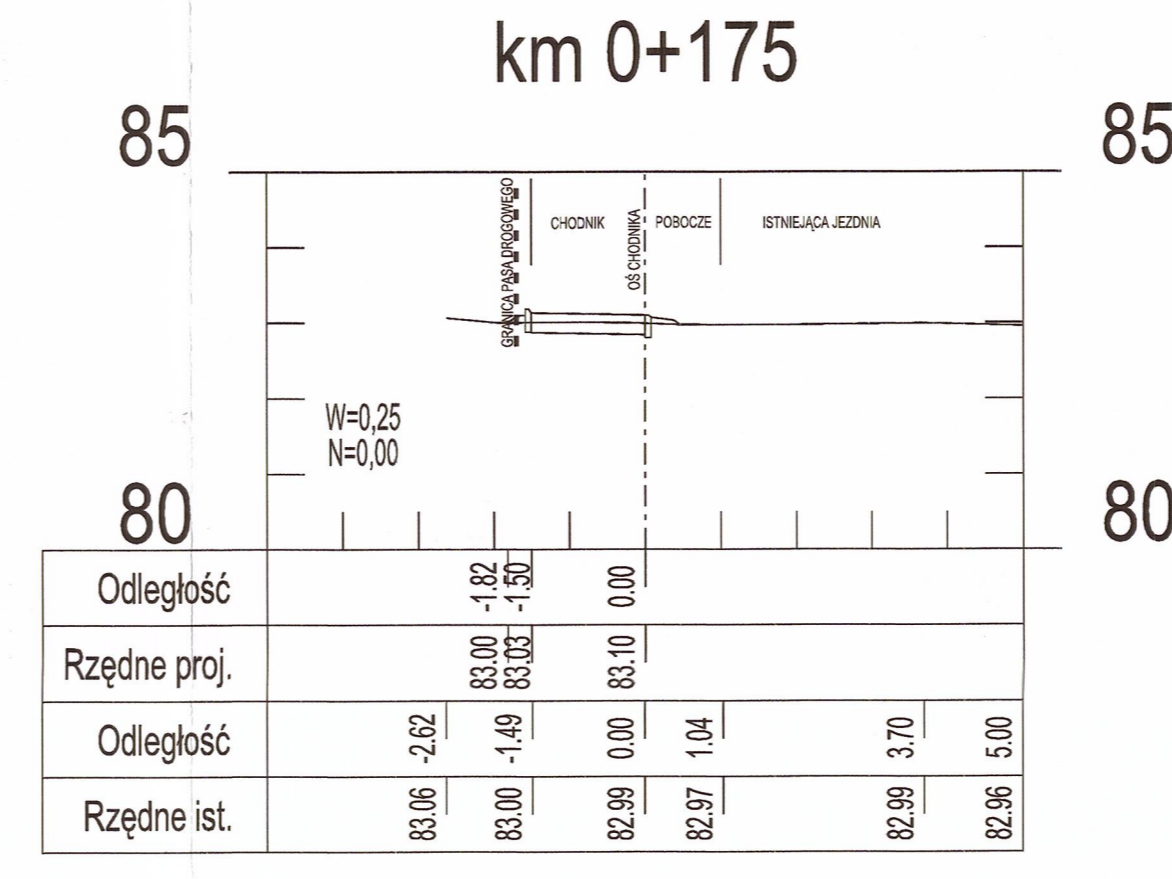
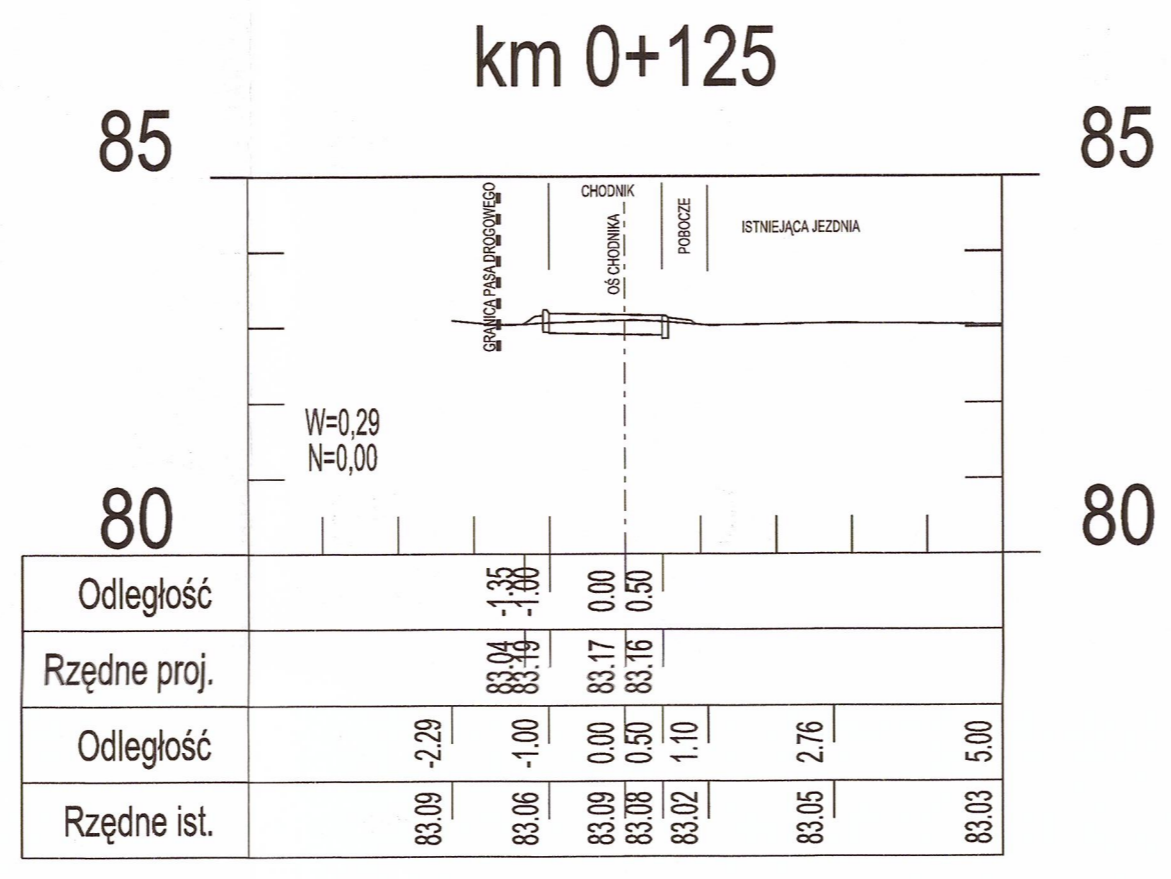
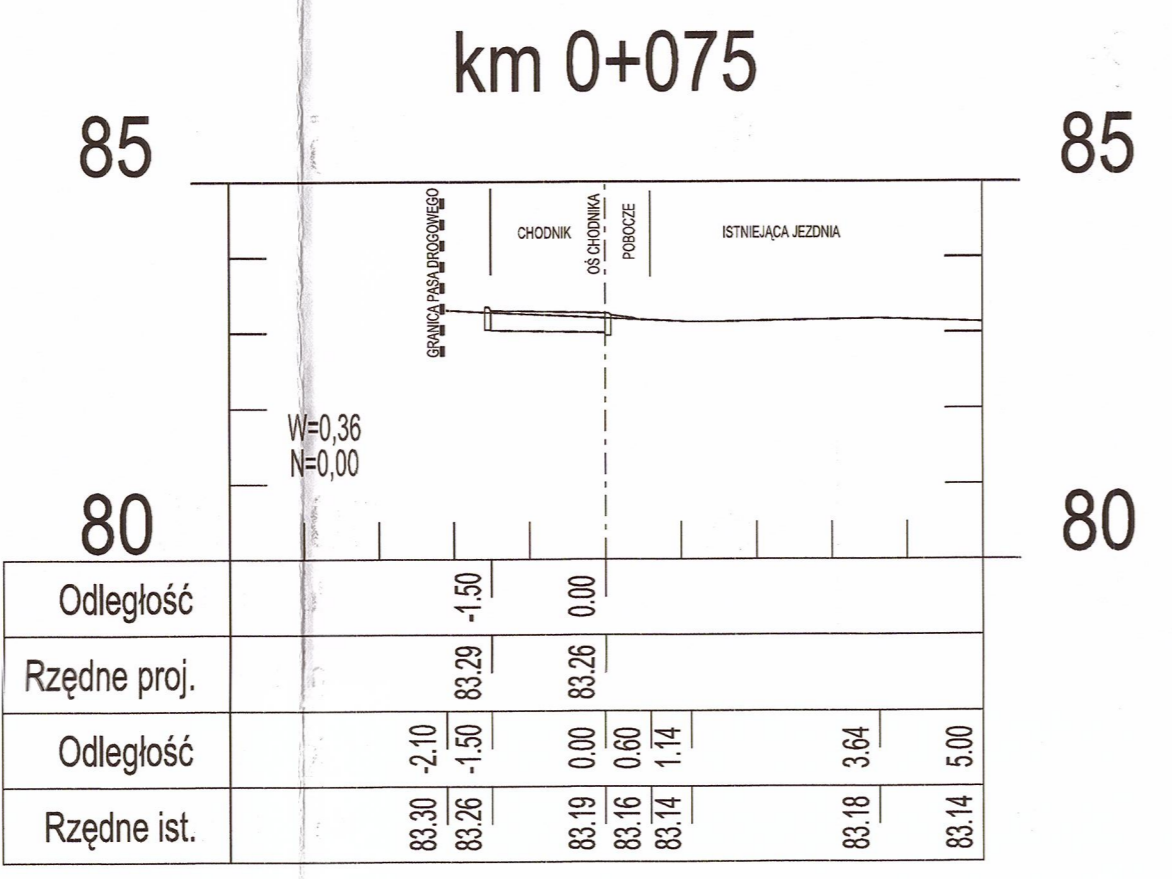
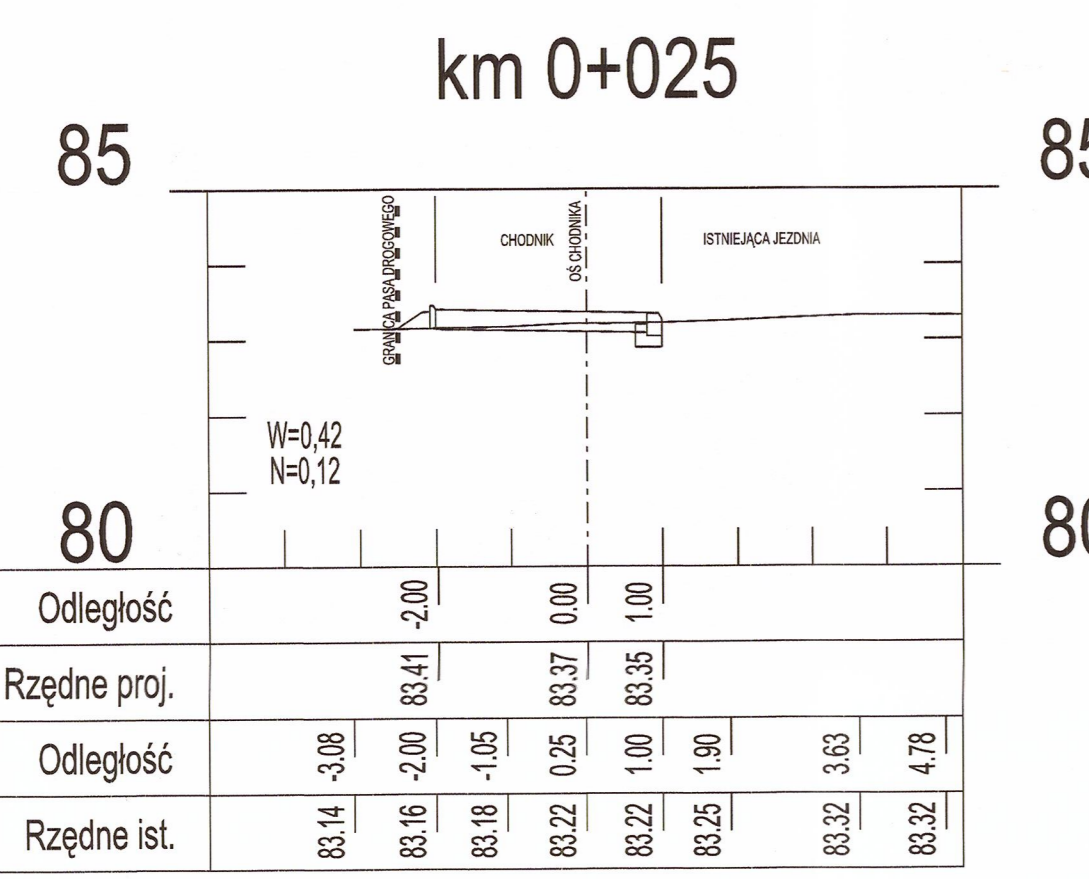
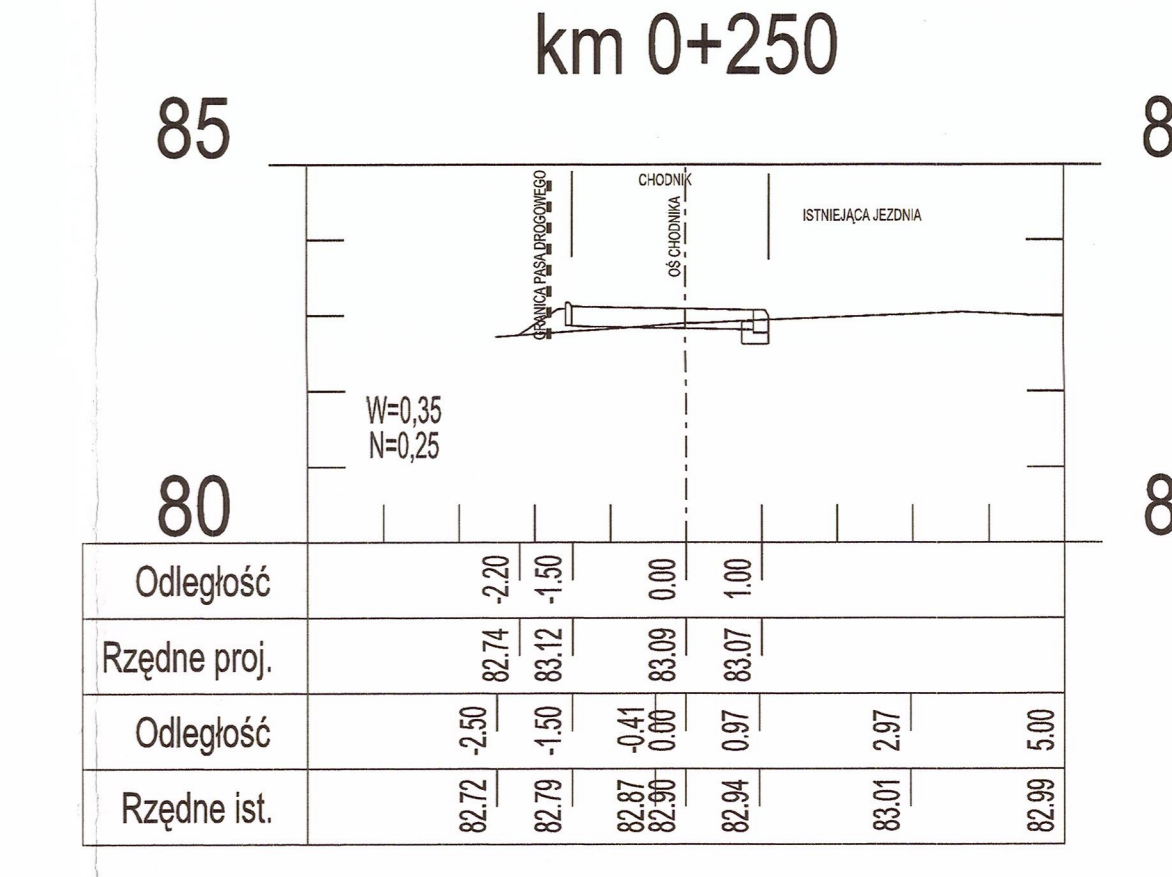
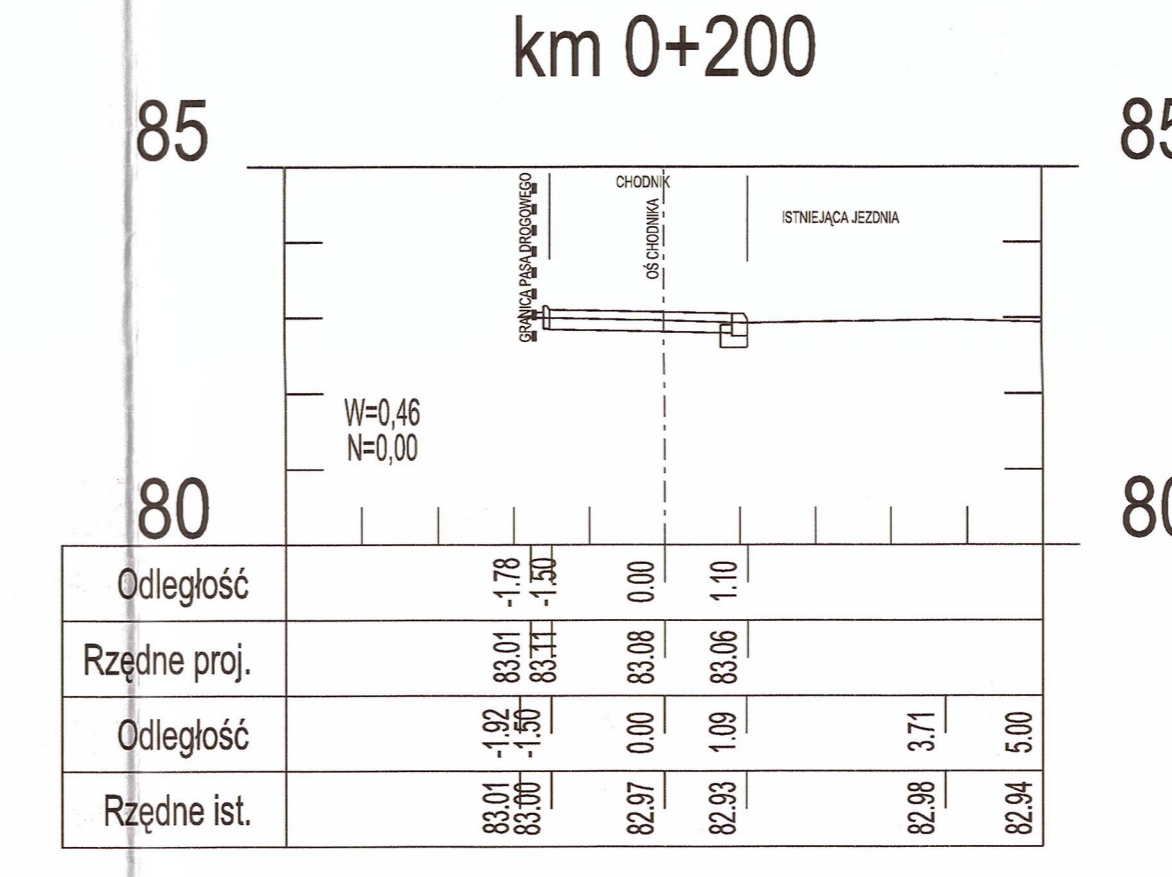
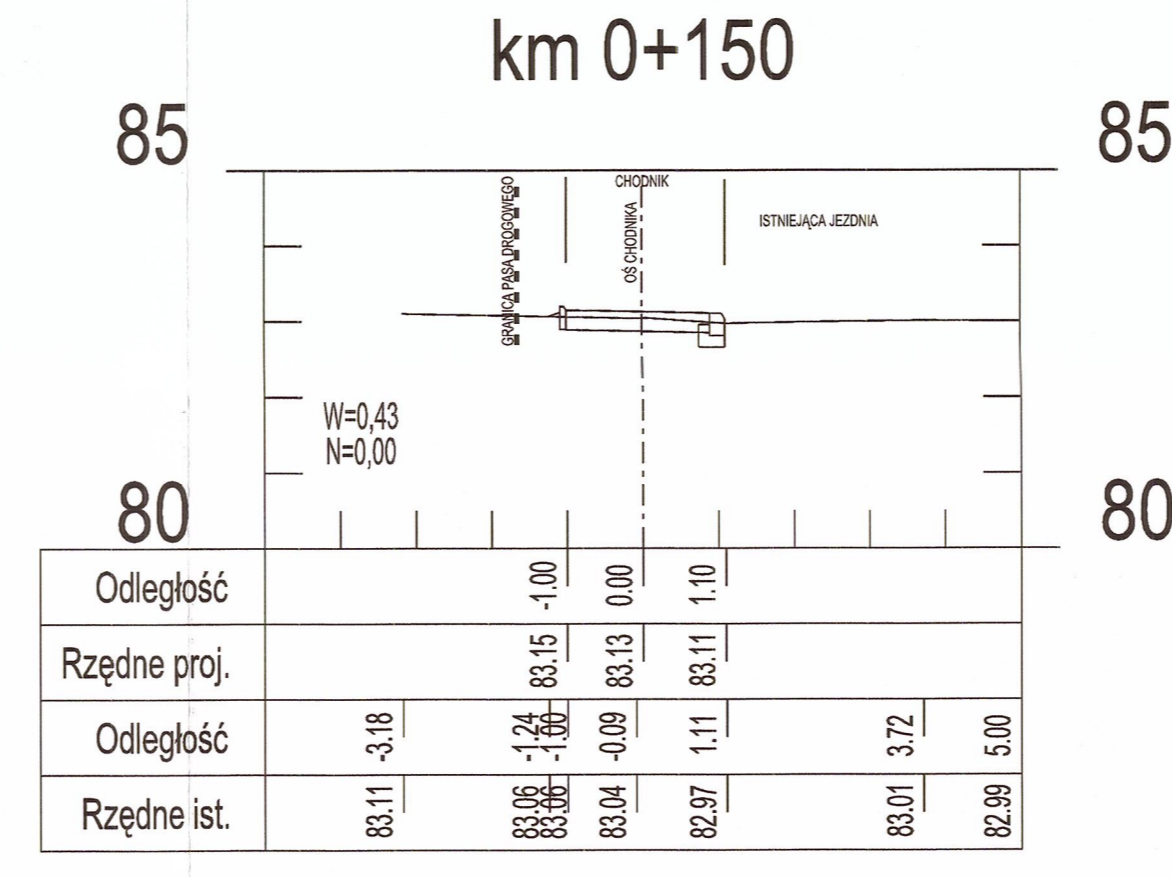
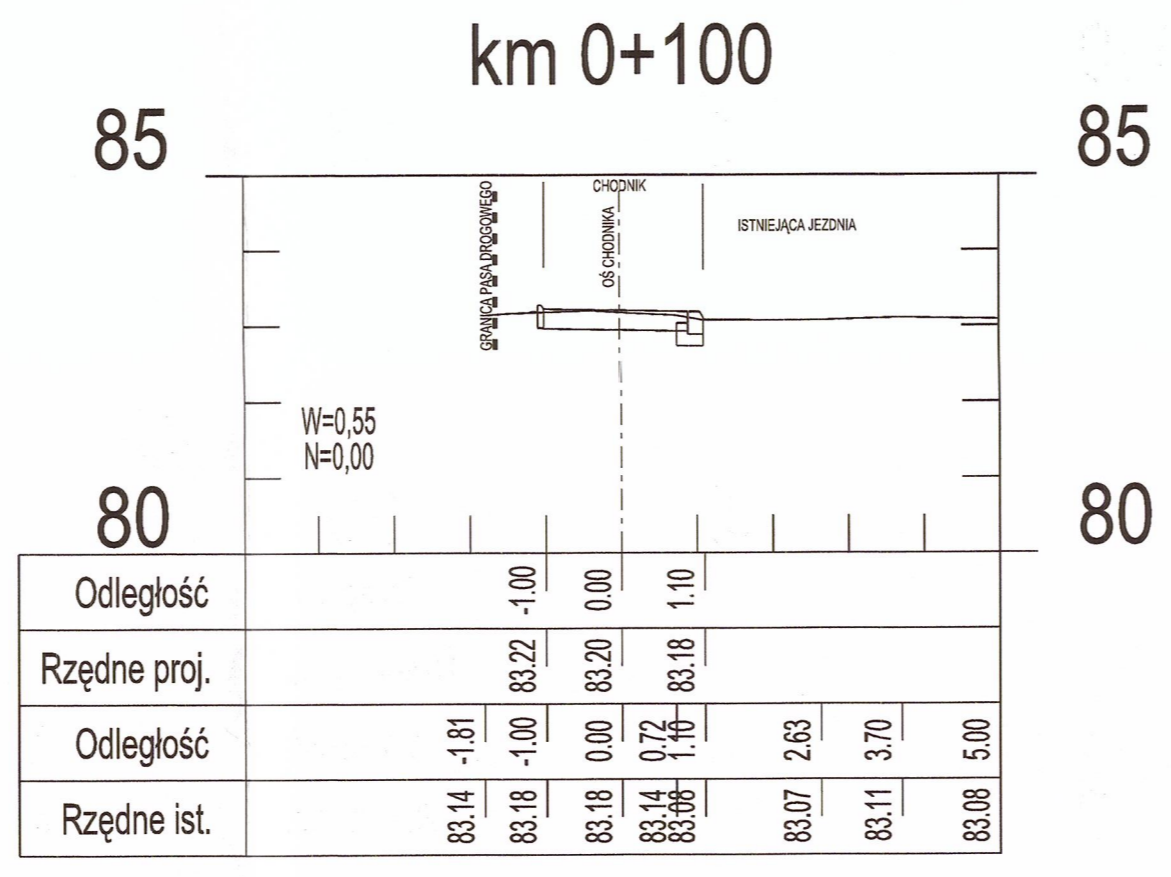
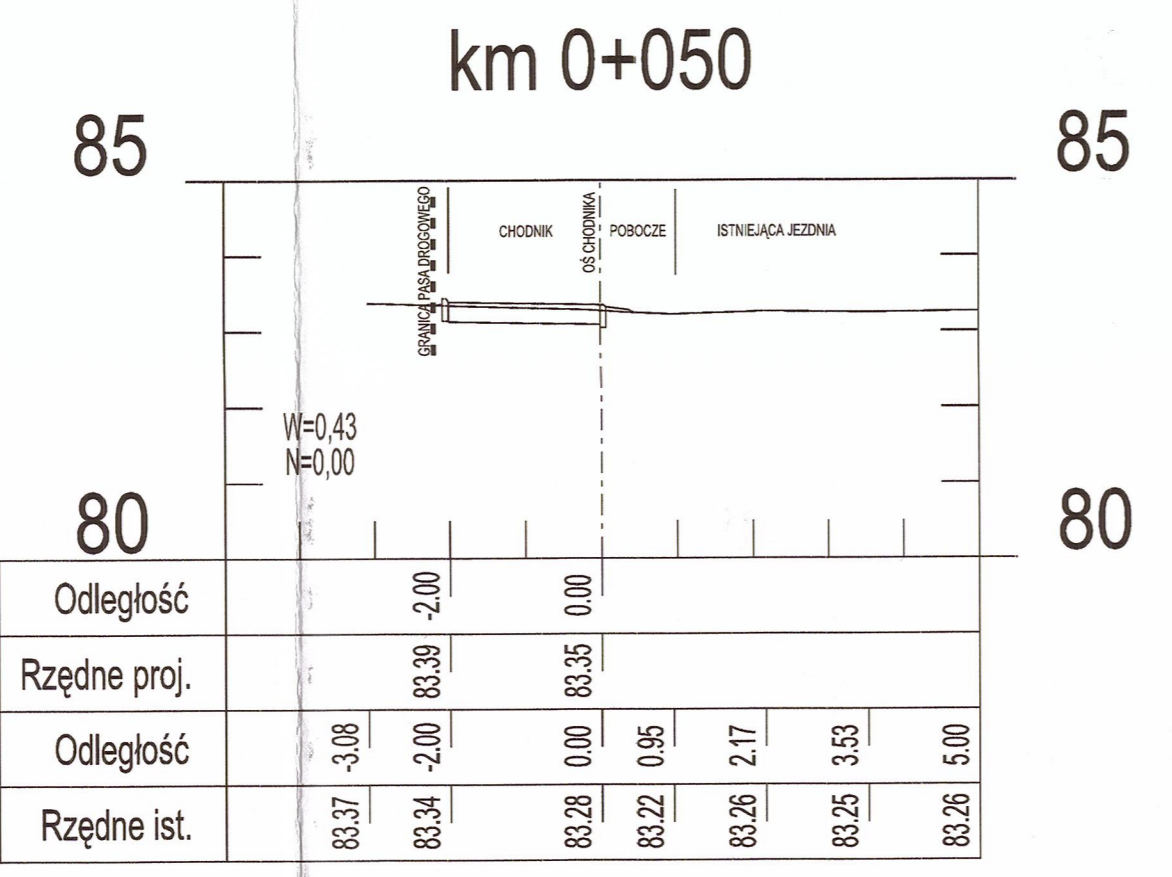
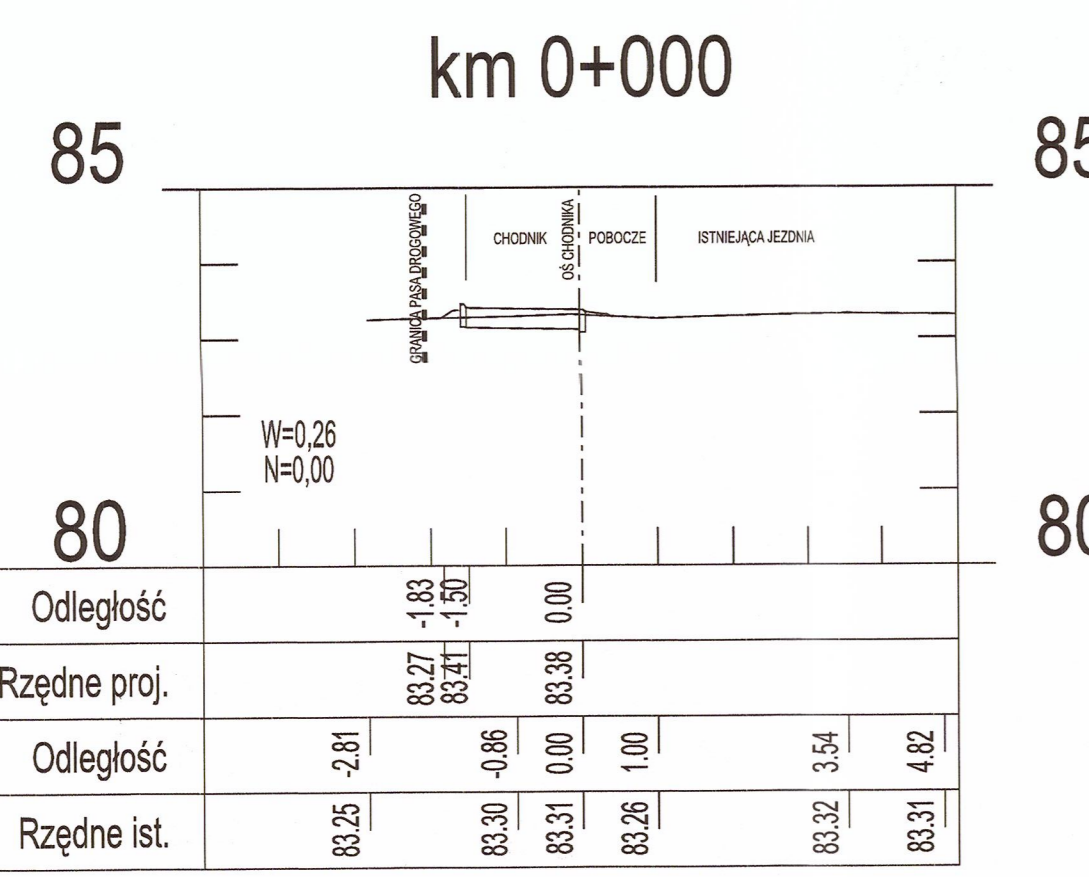

**DRO PIOTR PORCZYK**  
**PROJEKT**  
 UL. POSŁAŃCÓW 3  
 04-409 WARSZAWA  
 TEL. 691945647 WWW.DROPROJEKT.COM.PL

PROJEKT BUDOWLANY  
 "ROZBUDOWA DROGI POWIATOWEJ NR 4338W POLEGAJĄCA NA BUDOWIE CHODNIKA WRAZ ZE ZJAZDAMI NA ODCINKU OD DZIAŁKI EWIDENCYJNEJ NR 368/1 OBREB LUDWINÓW DO ULICY SŁONECZNEJ W M. KOWALICHA GMINA DABRÓWKA"

Obiekt: DROGA  
 Tytuł rysunku: PRZEKROJE POPRZECZNE  
 Skala: 1:100  
 Projektant: mgr inż. Piotr Porczyk MAZ/0175/POOD/11 drogowa  
 Sprawdzający: mgr inż. Mariusz Duma MAZ/0394/POOD/11 drogowa  
 Data: 26.02.2015

Nr. egz. 210/100/15  
 26.02.2015



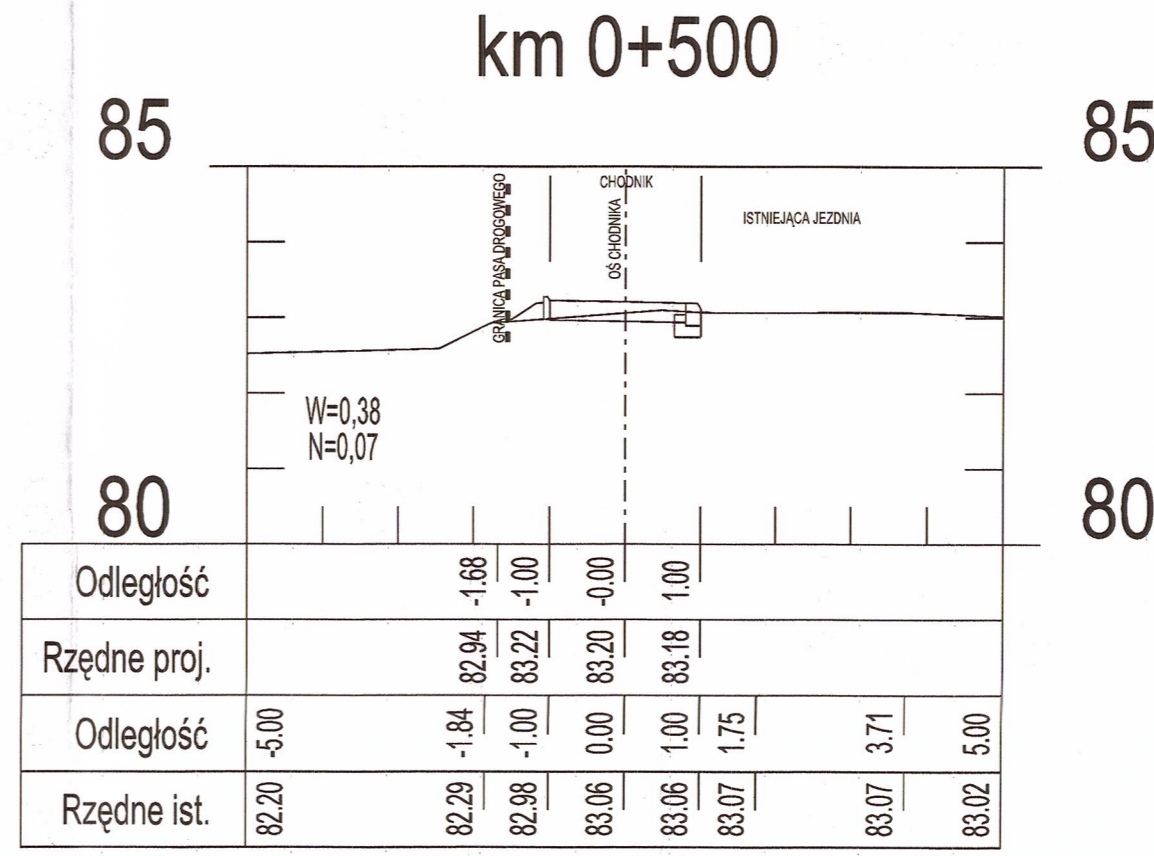
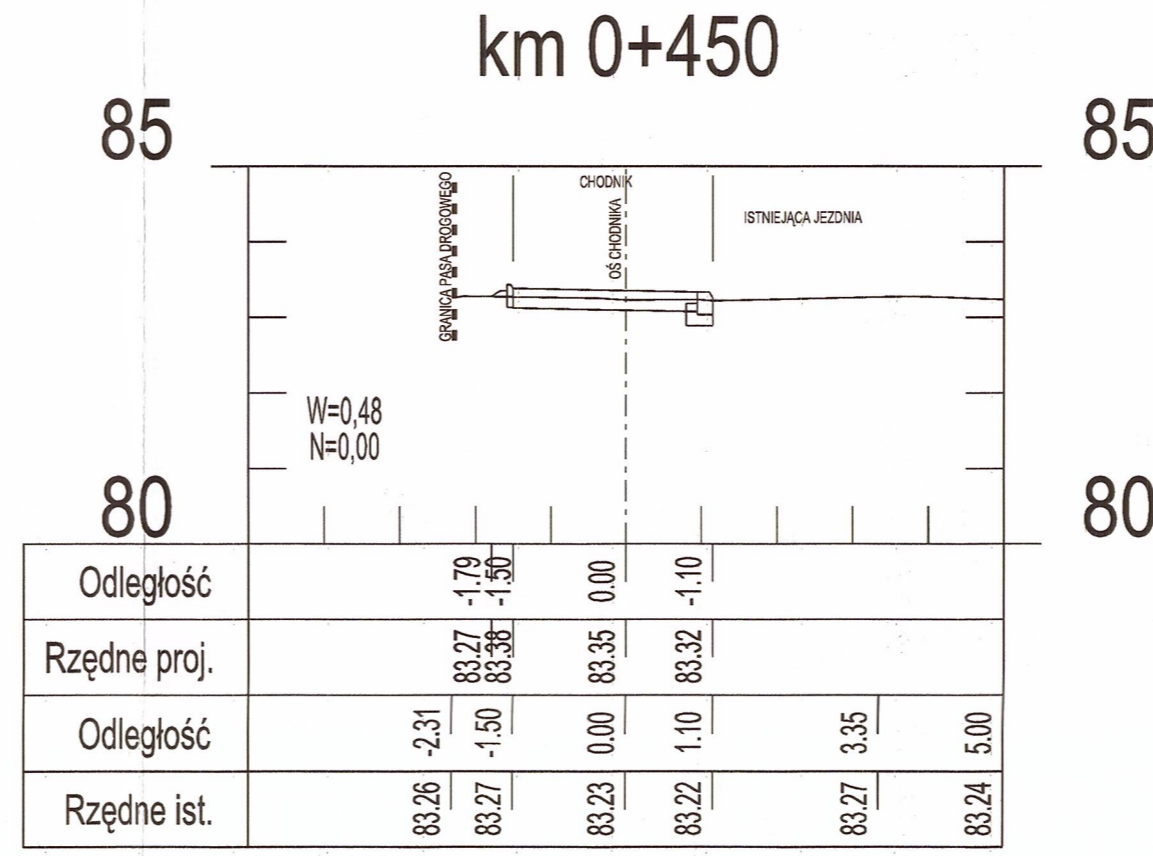
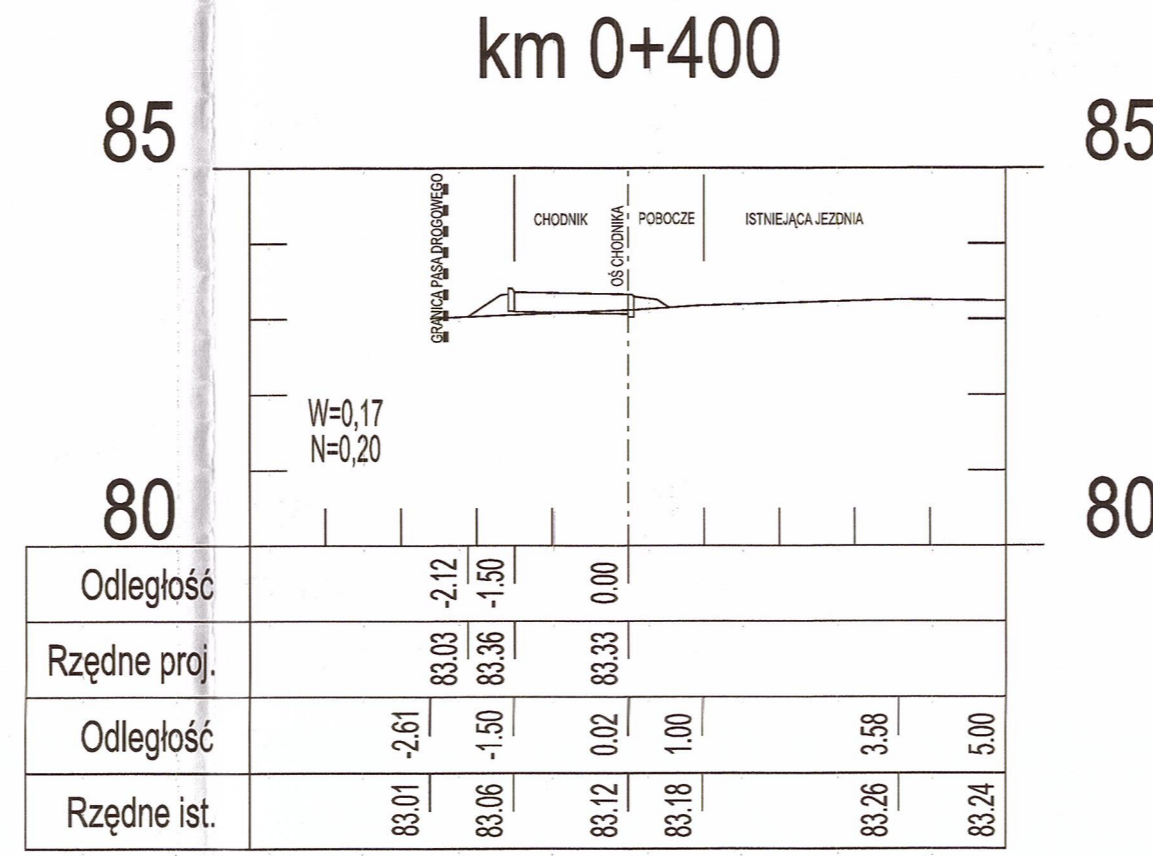
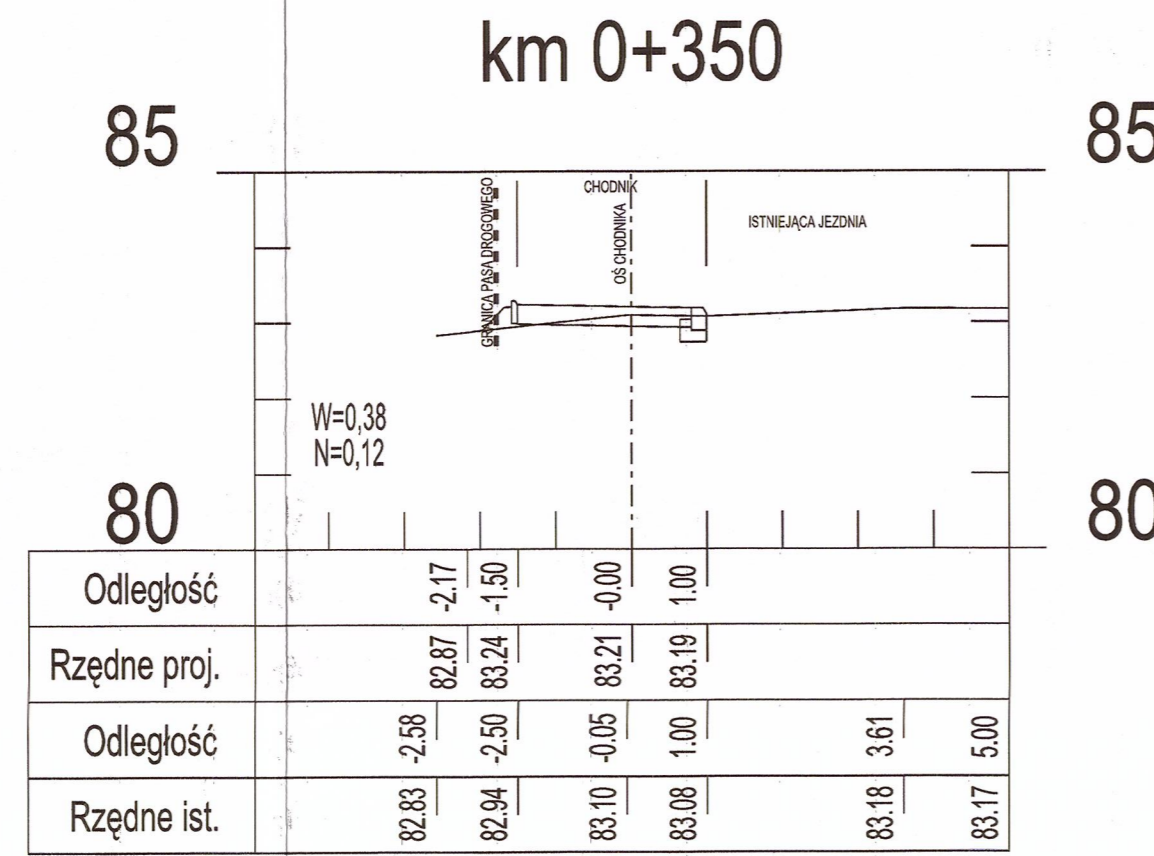
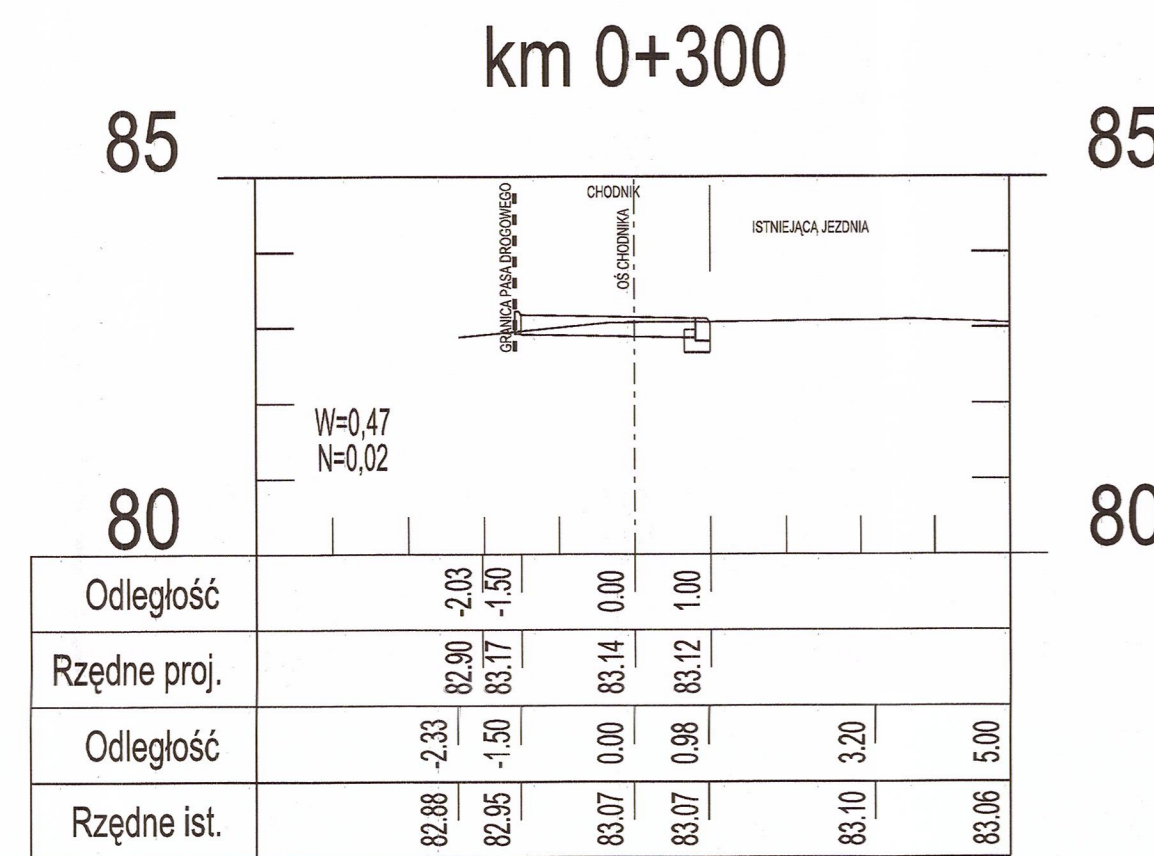
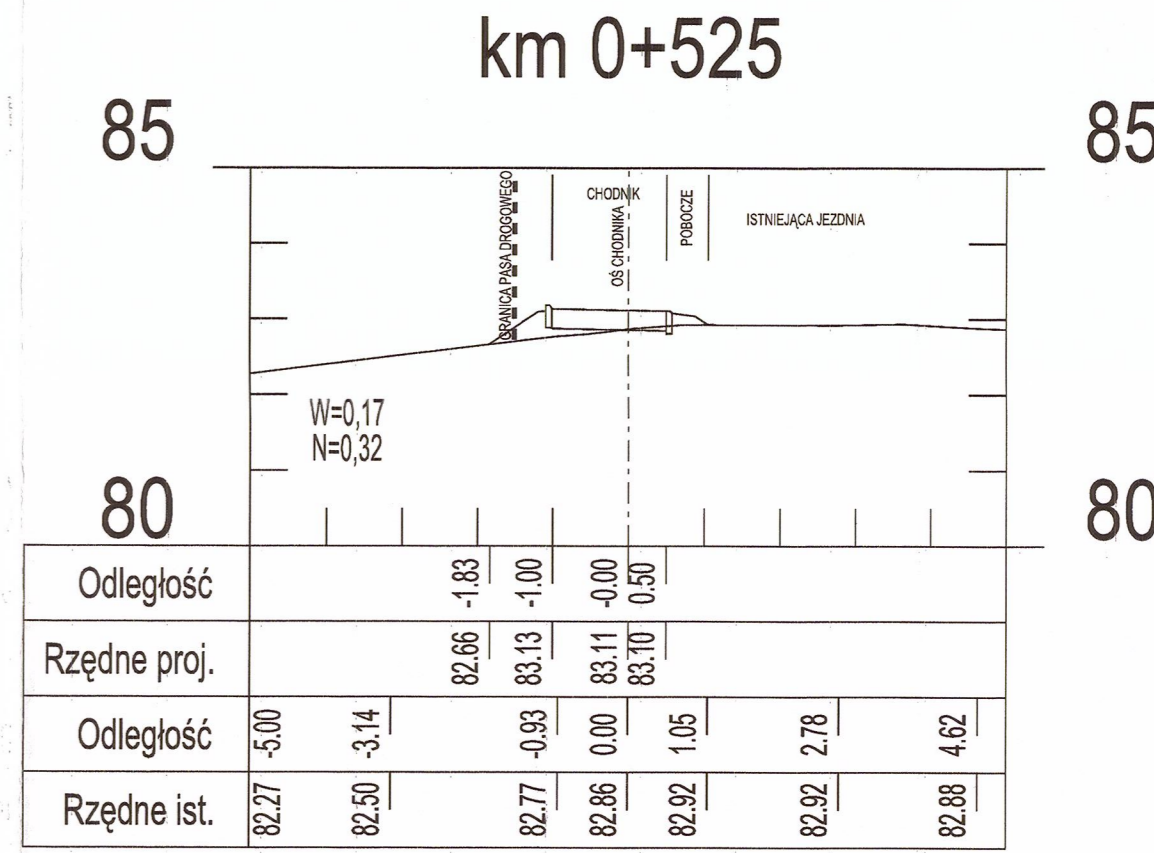
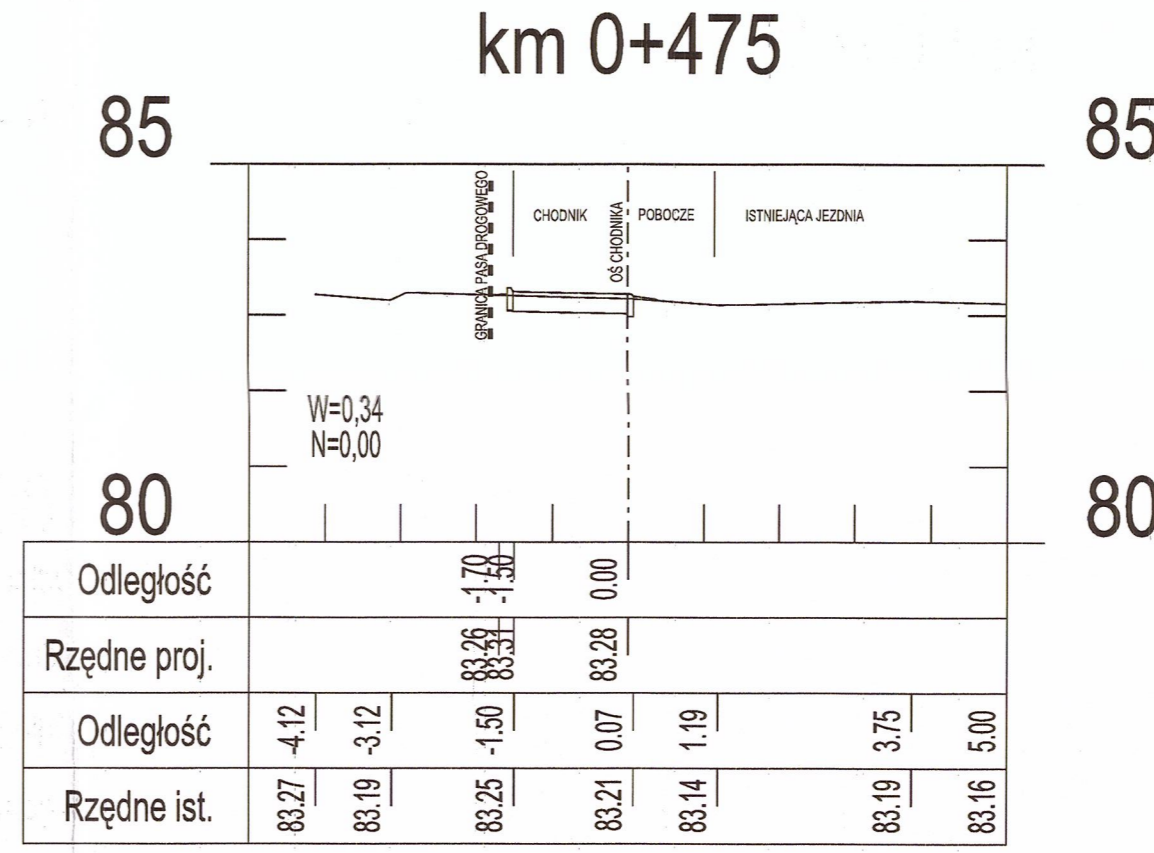
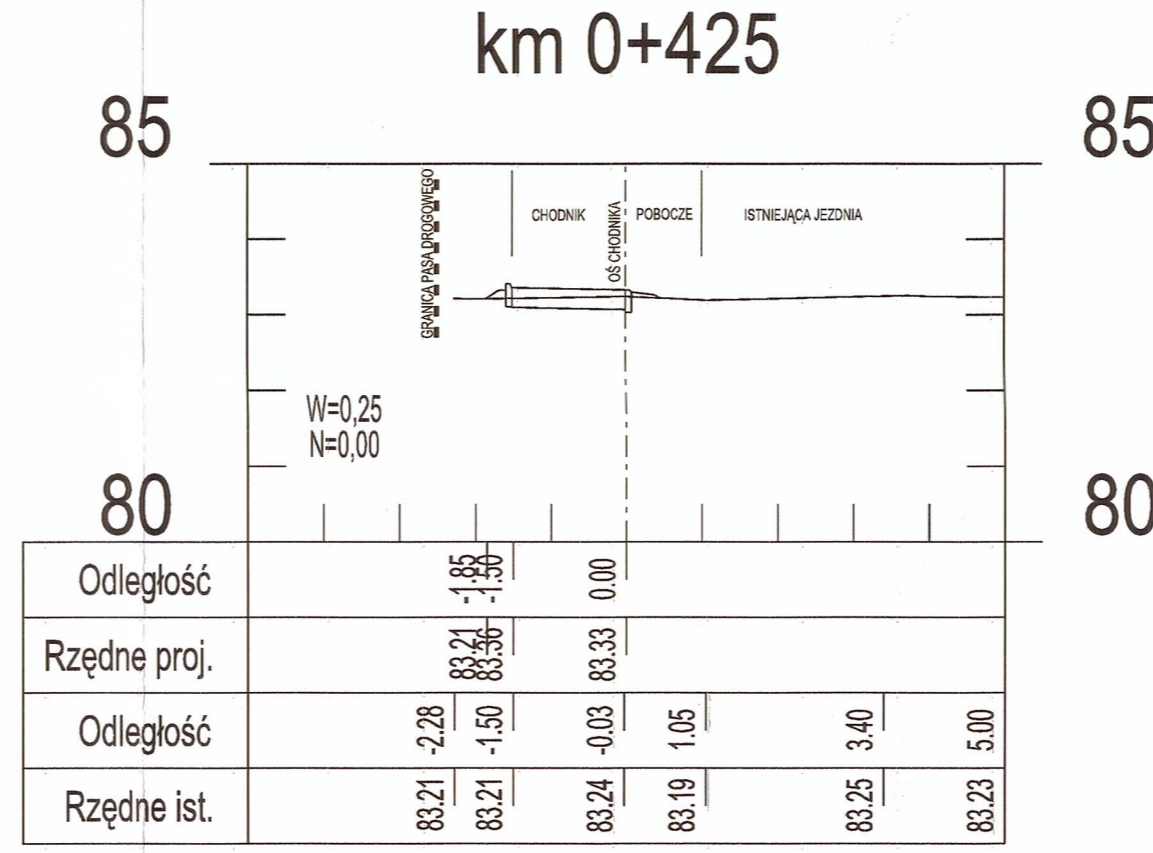
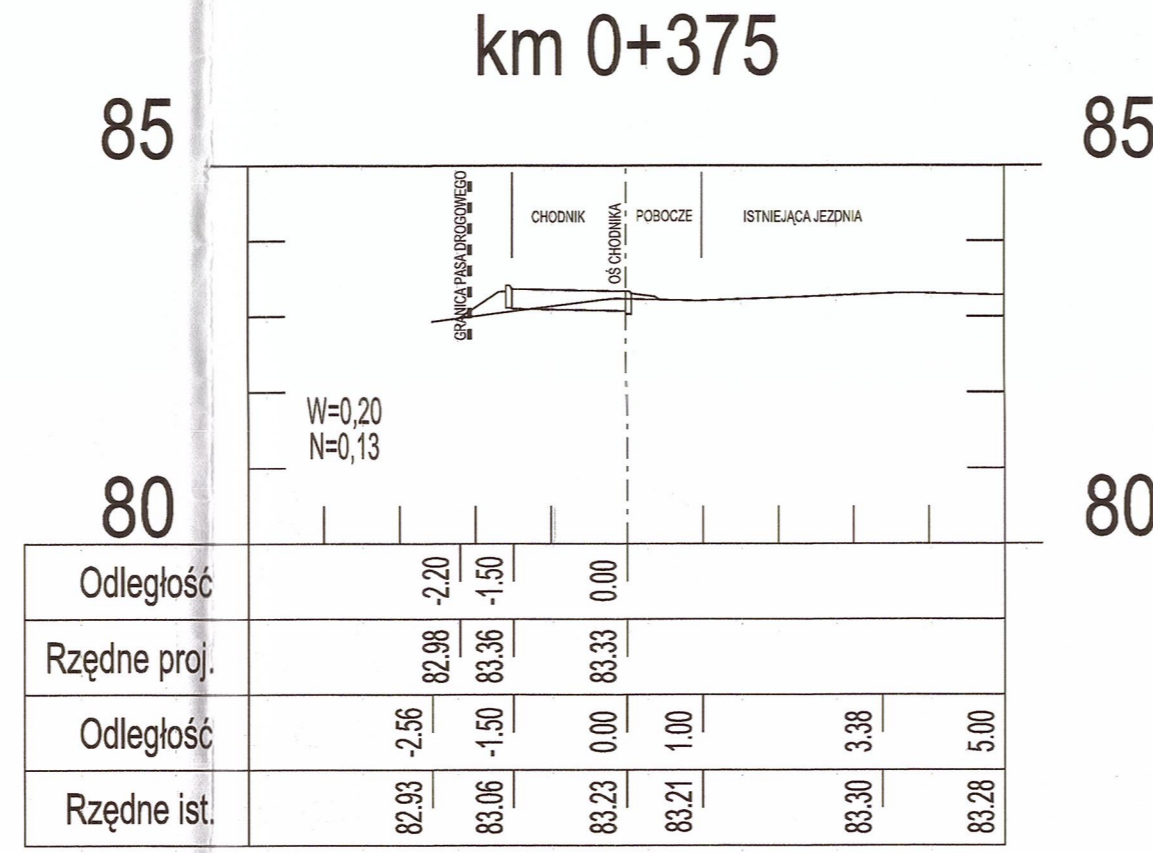
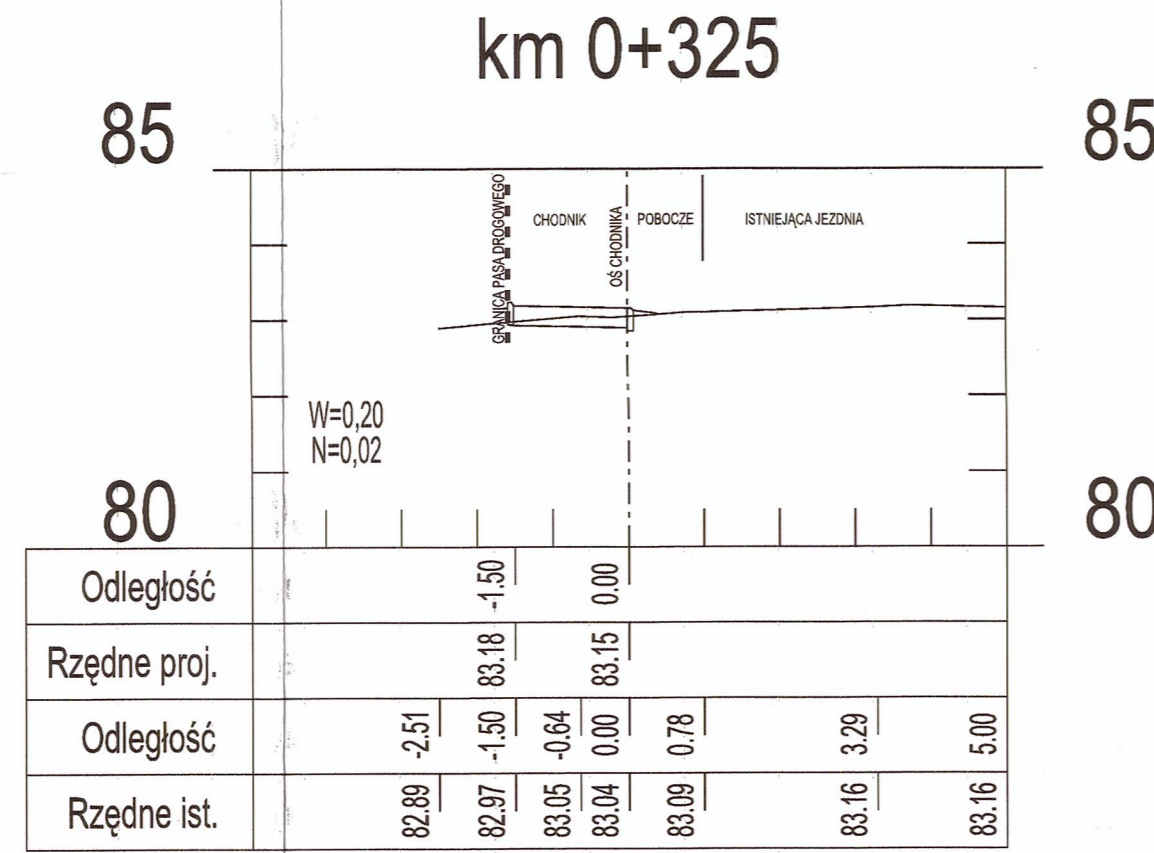
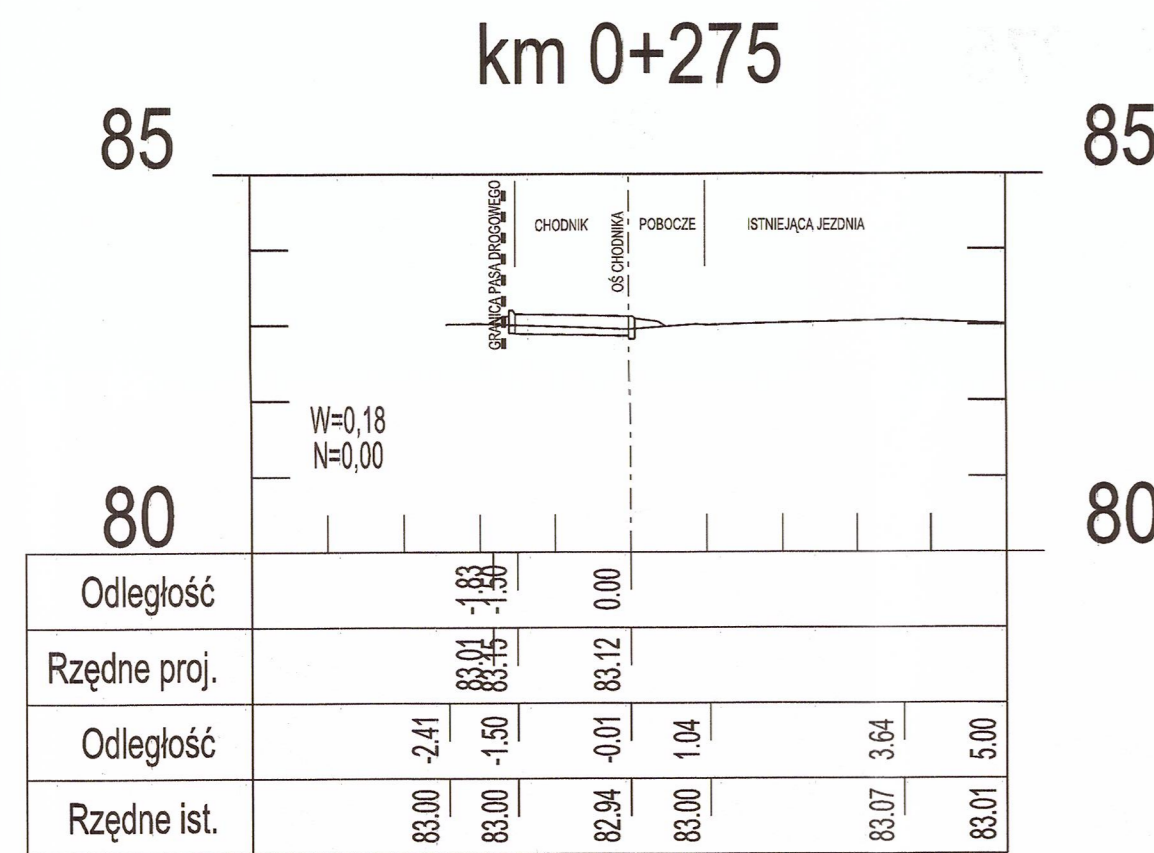

**DRO PIOTR PORCZYK**  
 UL. POSŁANCÓW 3  
 04-409 WARSZAWA  
 TEL. 691945647 WWW.DROPROJEKT.COM

PROJEKT BUDOWLANY  
 "ROZBUDOWA DROGI POWIATOWEJ NR 4338W POLEGAJĄCA NA BUDOWIE CHODNIKA WRAZ ZE ZJAZDAMI NA ODCINKU OD DZIAŁKI EWIDENCYJNEJ NR 368/1 OBREB LUDWINÓW DO ULICY SŁONECZNEJ W M. KOWALICHA GMINA DĄBRÓWKA"

Obiekt: DROGA  
 Tytuł rysunku: PRZEKROJE POPRZECZNE  
 Projektant: mgr inż. Piotr Porczyk  
 Sprawdzający: mgr inż. Mariusz Duma

Skala: 1:100  
 Nr rys.: 26.02.2015  
 Data: 26.02.2015

*POWIATOWY WYDZIAŁ BUDOWNICTWA I WYMIARU*

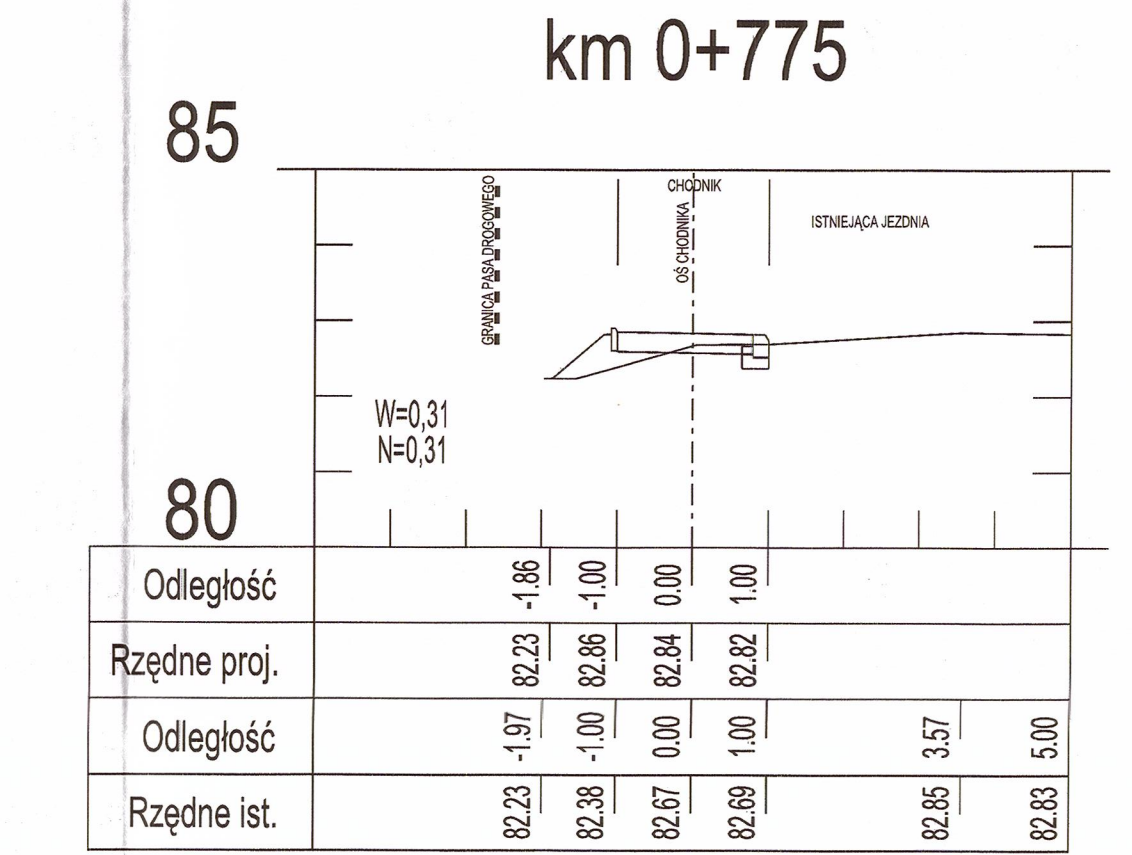
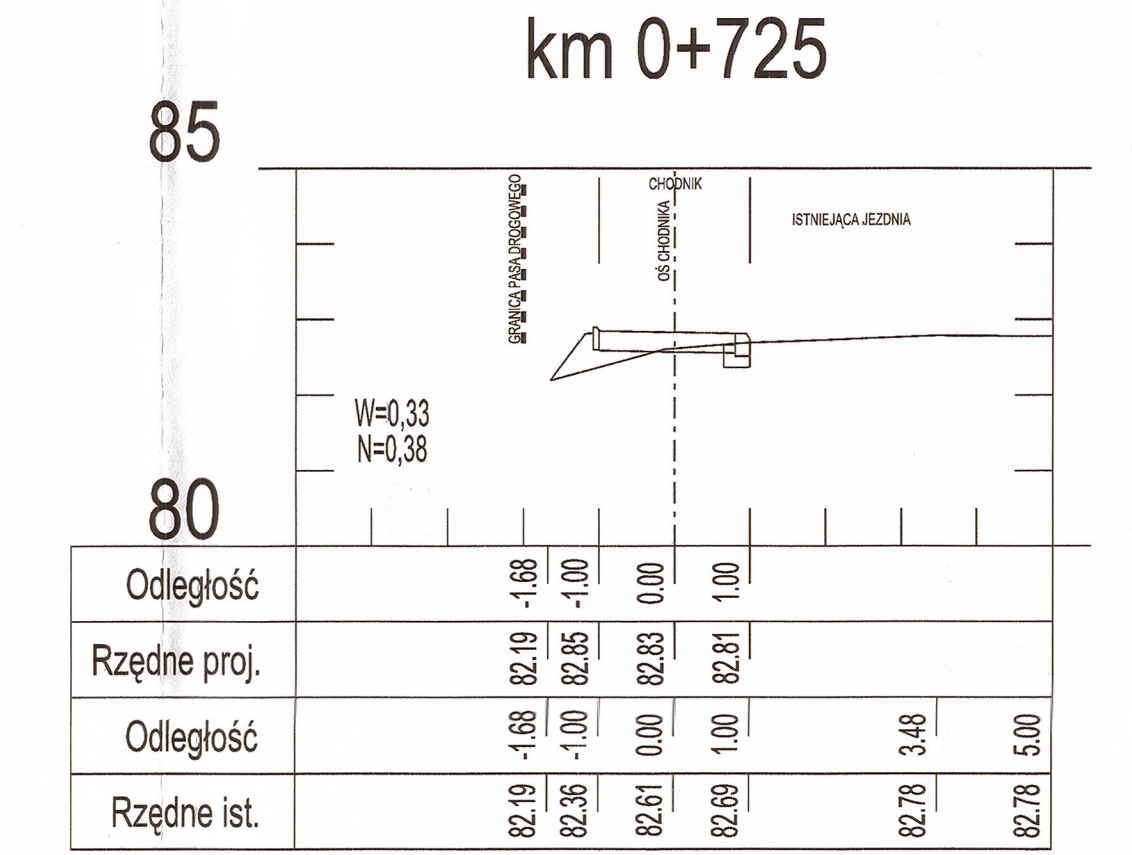
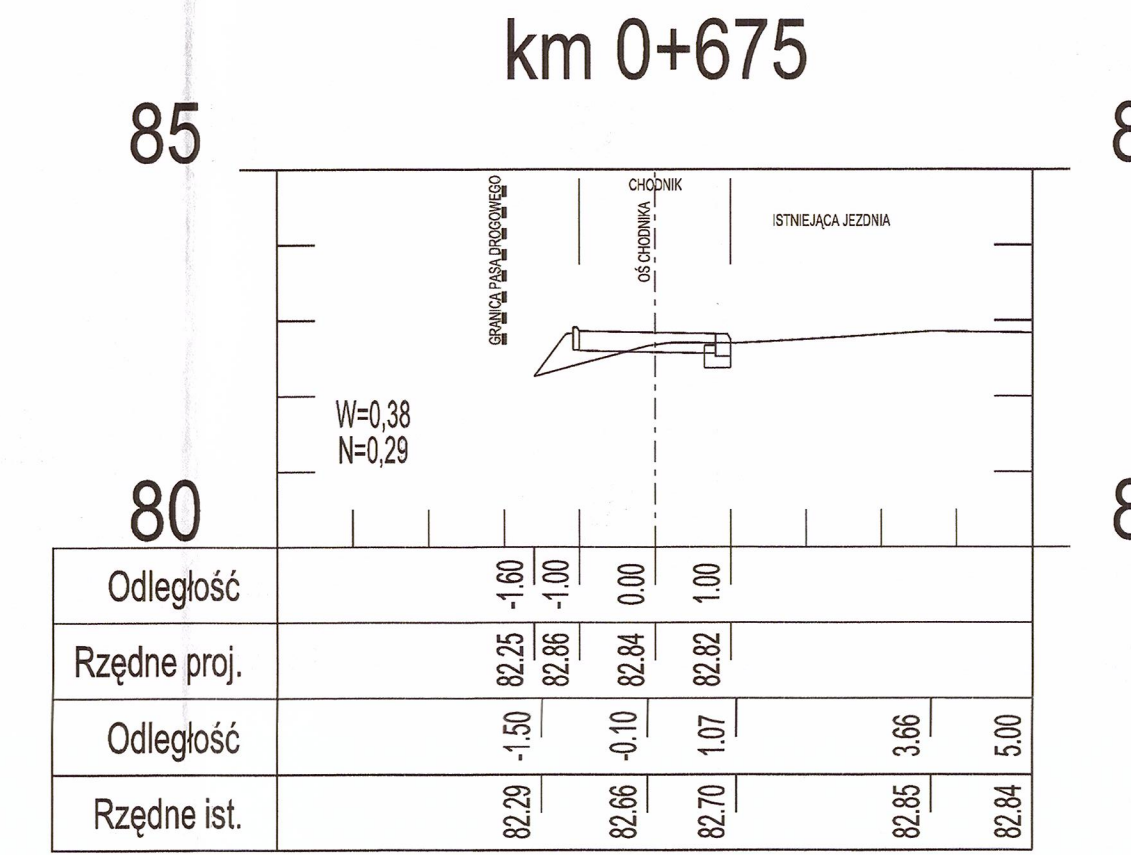
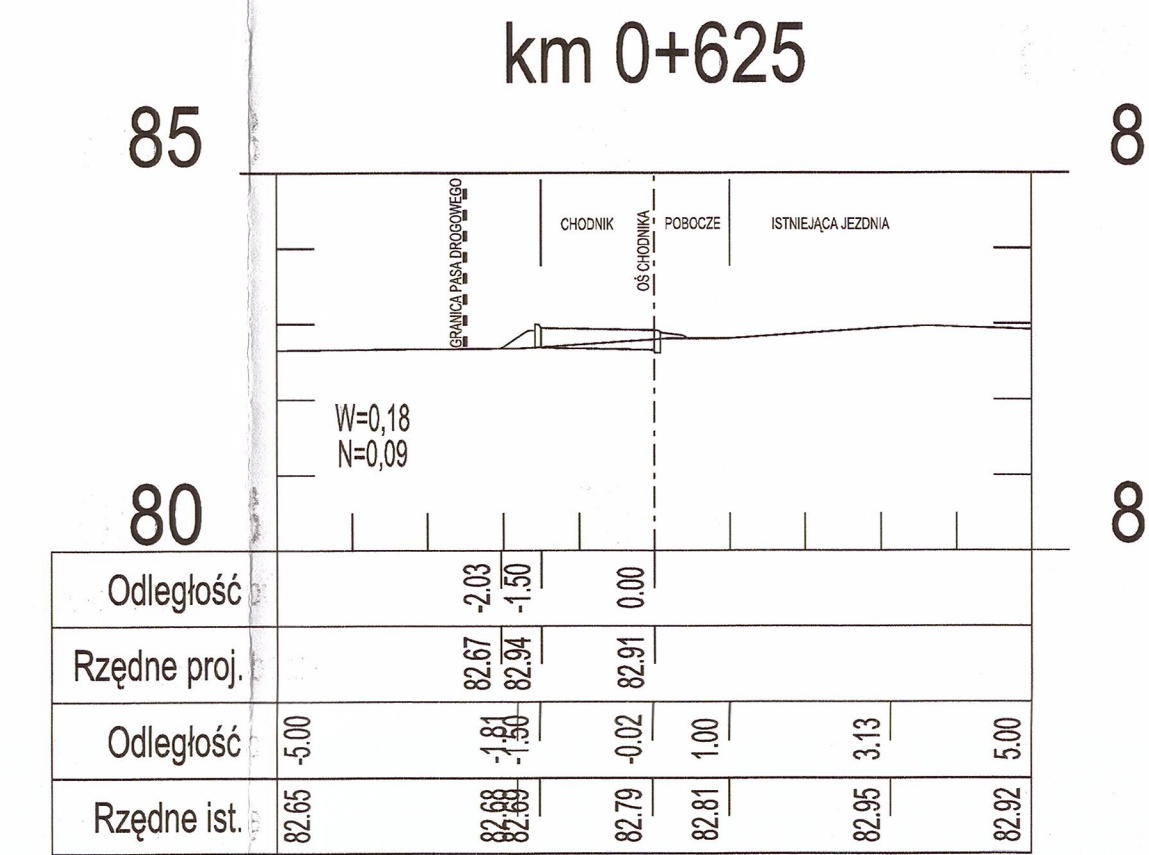
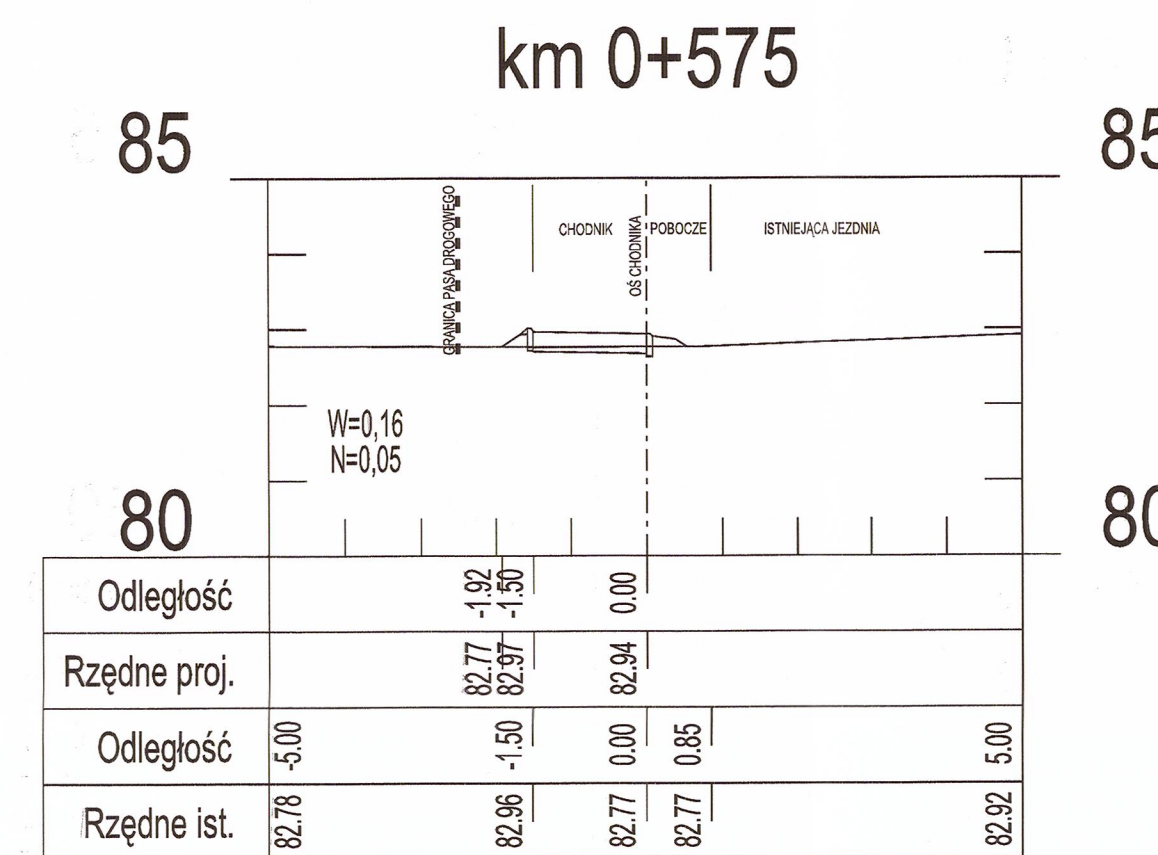
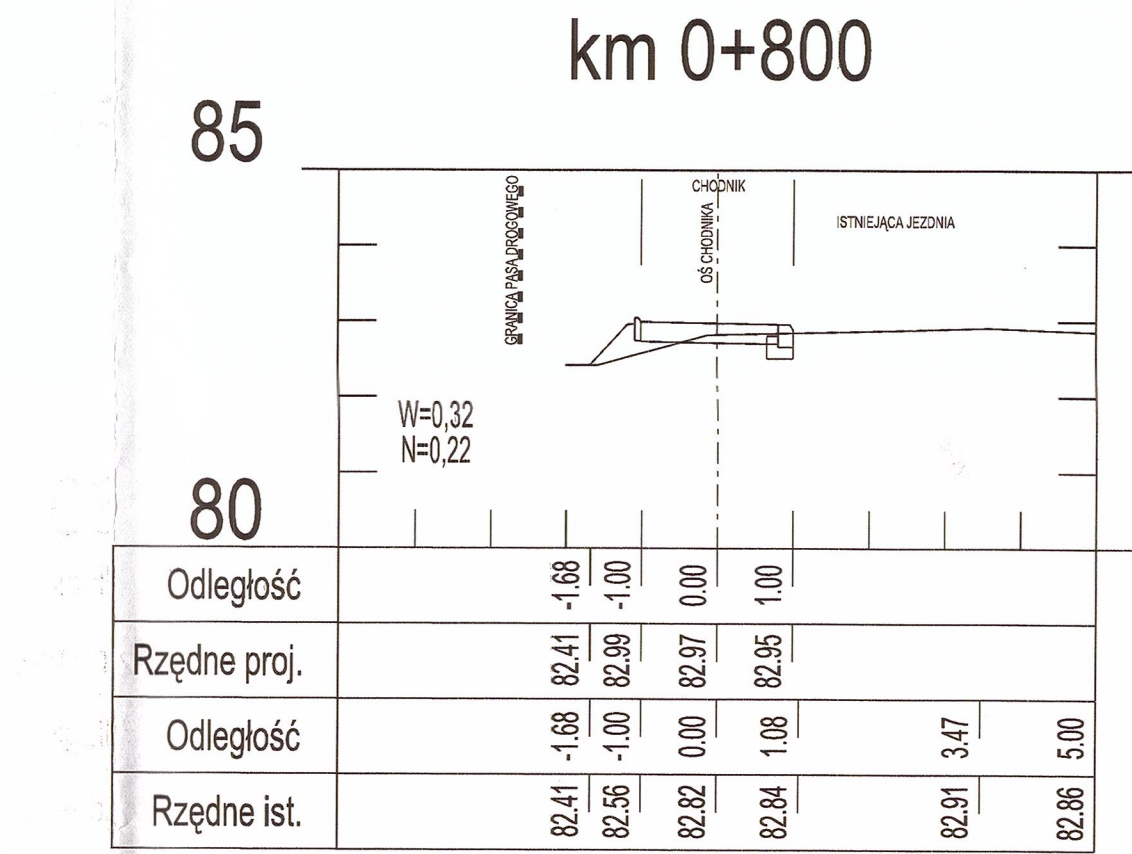
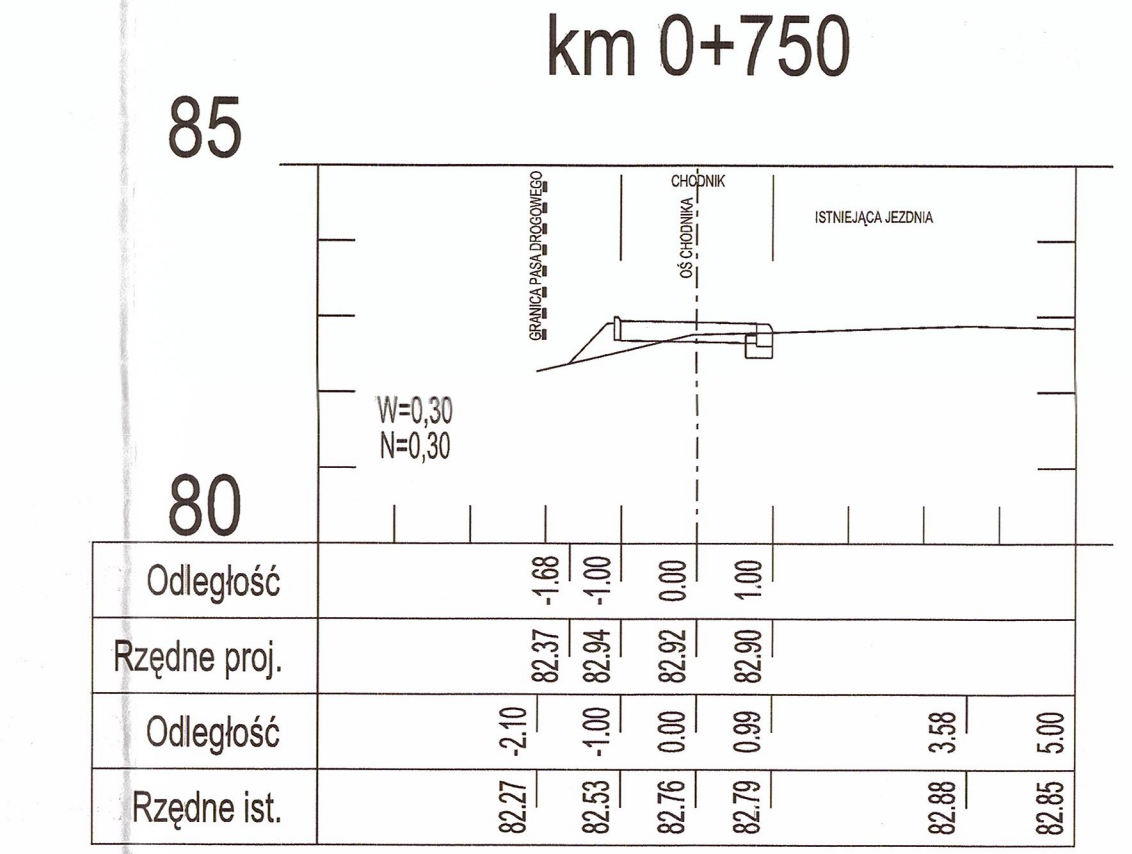
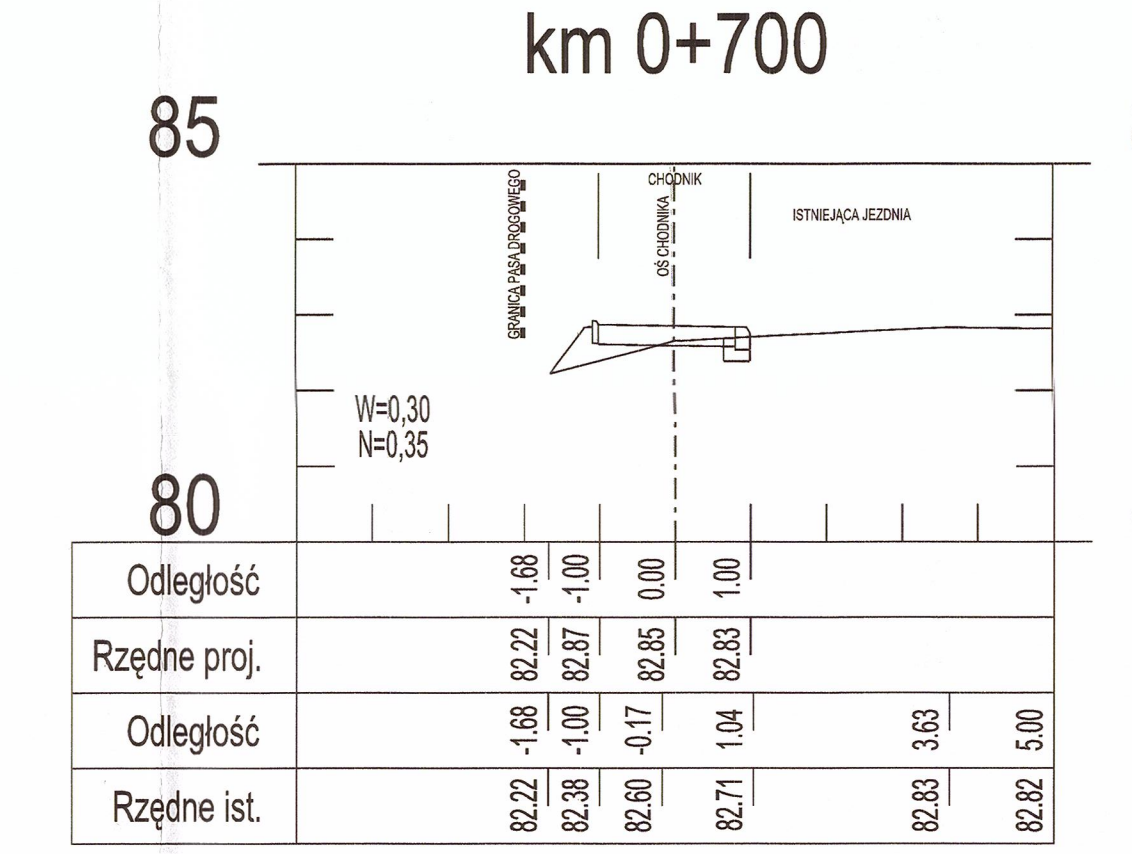
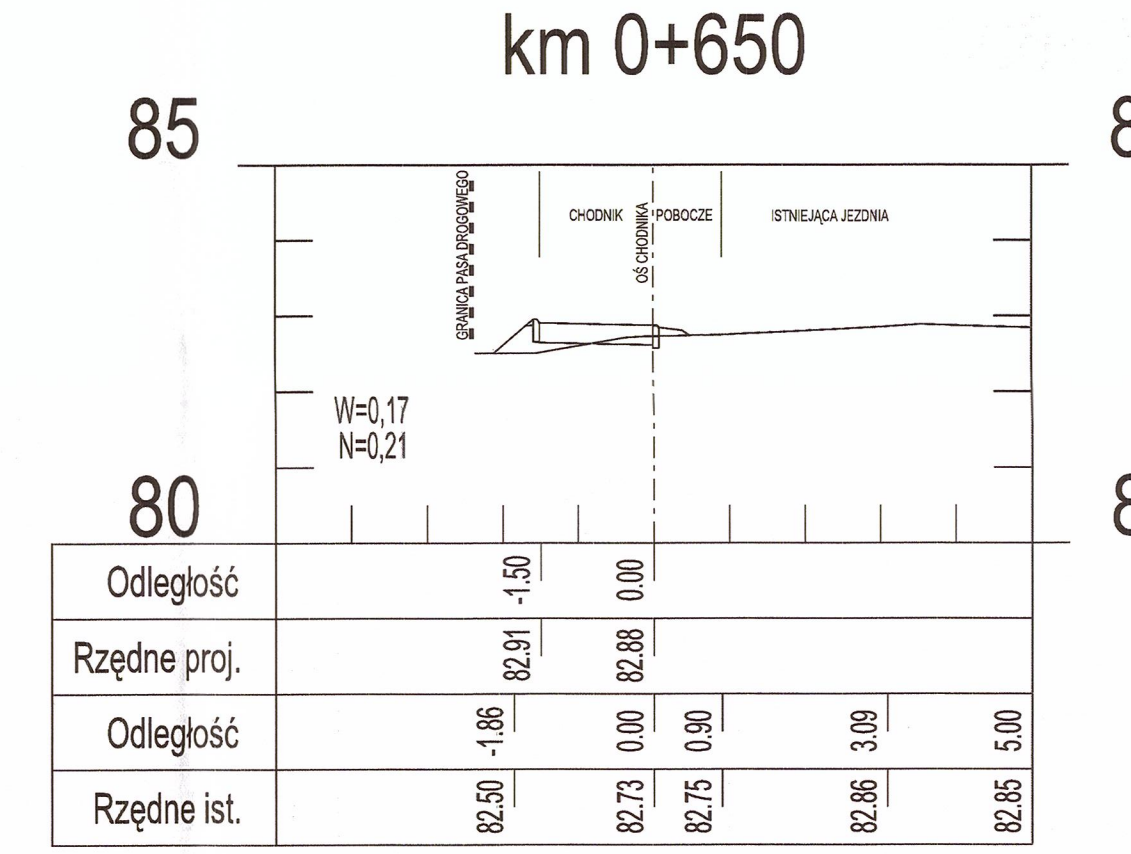
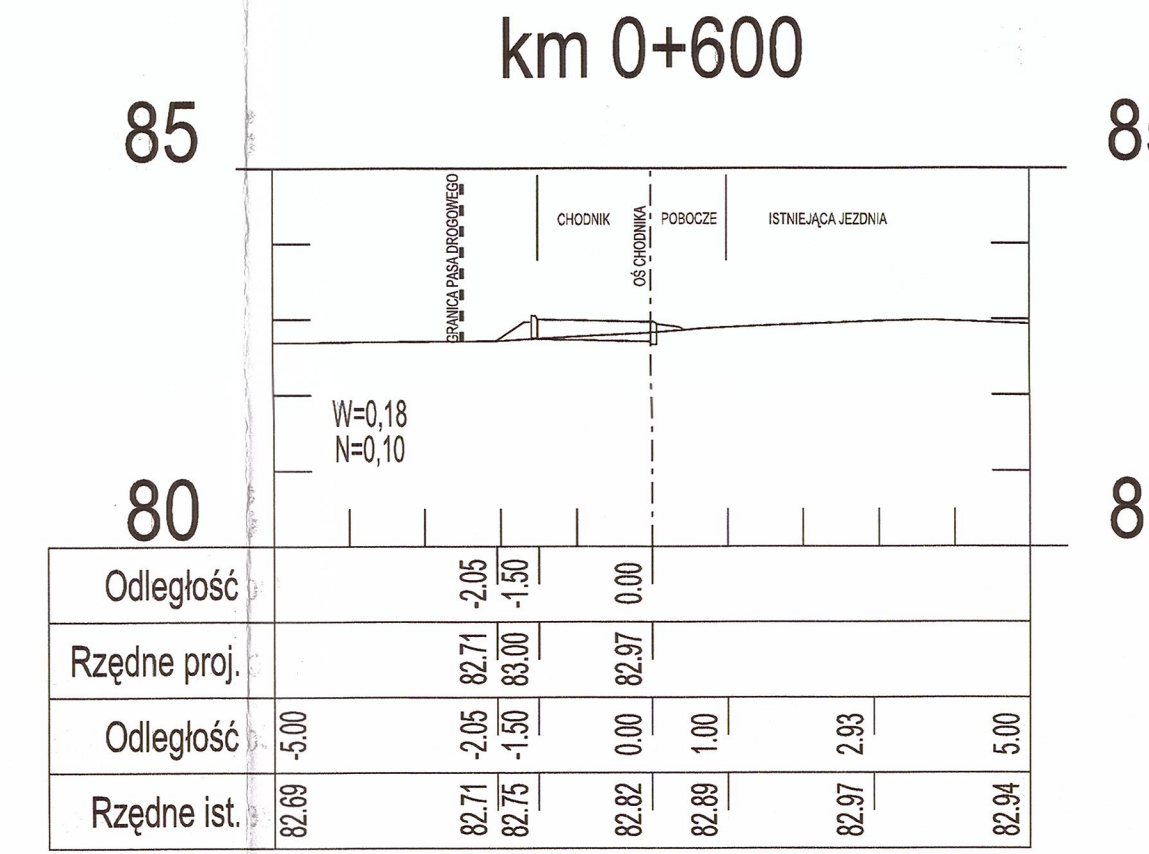
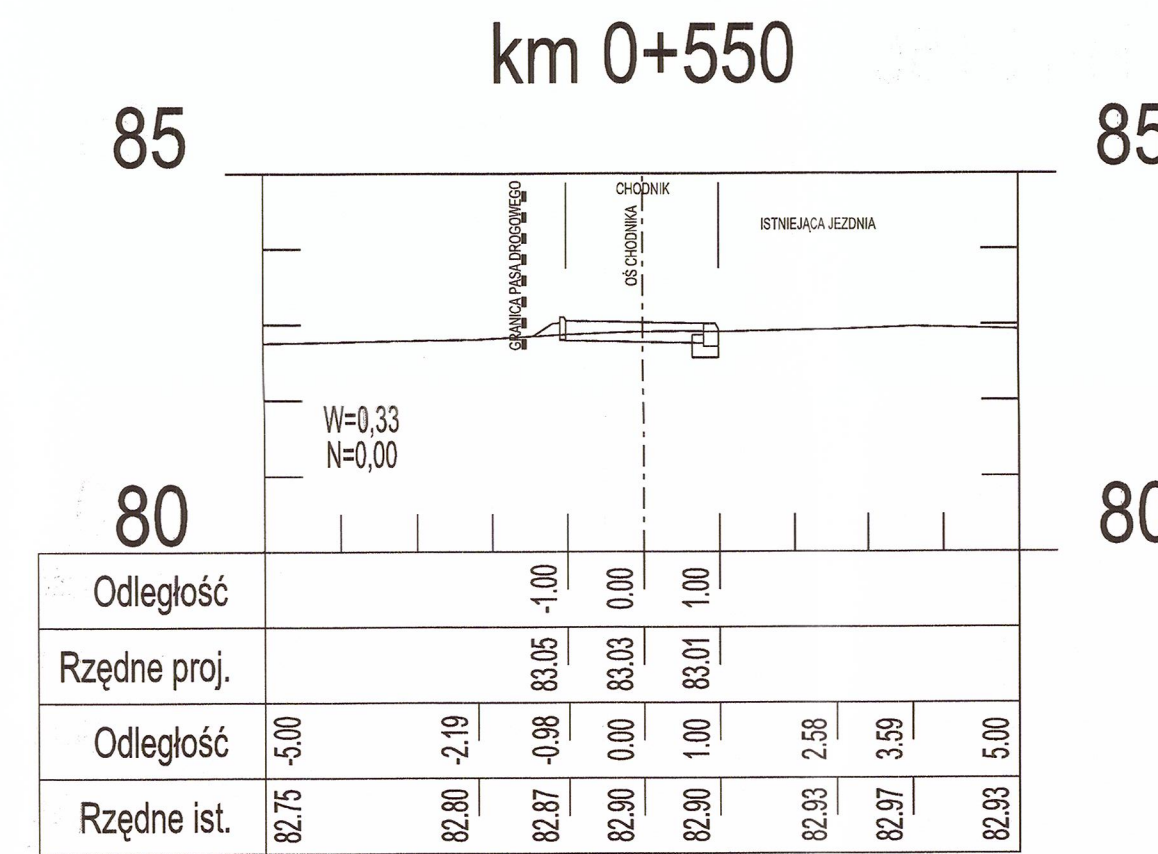

PONTY STANISŁAWA KOZŁOWICZA  
WYDZIAŁ BUDOWNICTWA DROGOWEGO  
ul. 20-go Wiosna 10, 04-409 Warszawa  
tel. 712 22 22 22, fax 712 22 22 22

26.02.2015

<b>DRO PIOTR PORCZYK</b>		<b>PROJEKT</b>	
UL. POSŁAŃCÓW 3 04-409 WARSZAWA TEL. 691945647 WWW.DROPROJEKT.COM.PL		Nr egz.	
NAZWA I ADRES OBIEKTU: "ROZBUDOWA DROGI POWIATOWEJ NR 4338W POLEGAJĄCA NA BUDOWIE CHODNIKA WRAZ ZE ZJAZDAMI NA ODCINKU OD DZIAŁKI EWIDENCYJNEJ NR 368/1 OBREB LUDWINÓW DO ULICY SŁONECZNEJ W M. KOWALICHA GMINA DĄBRÓWKA"			
Obiekt: DROGA			
Tytuł rysunku: PRZEKROJE POPRZECZNE			Skala: 1:100
Imię i nazwisko		Nr uprawnień	Specjalność
mgr inż. Piotr Porczyk		MAZ/0175/POOD/11	drogowa
Podpis		Podpis	
Projektant:		Nr rys. 6.3	
mgr inż. Mariusz Duma		Data: 26.02.2015	
Sprawdzający:		Data: 26.02.2015	
mgr inż. Mariusz Duma		Data: 26.02.2015	

### km 0+825

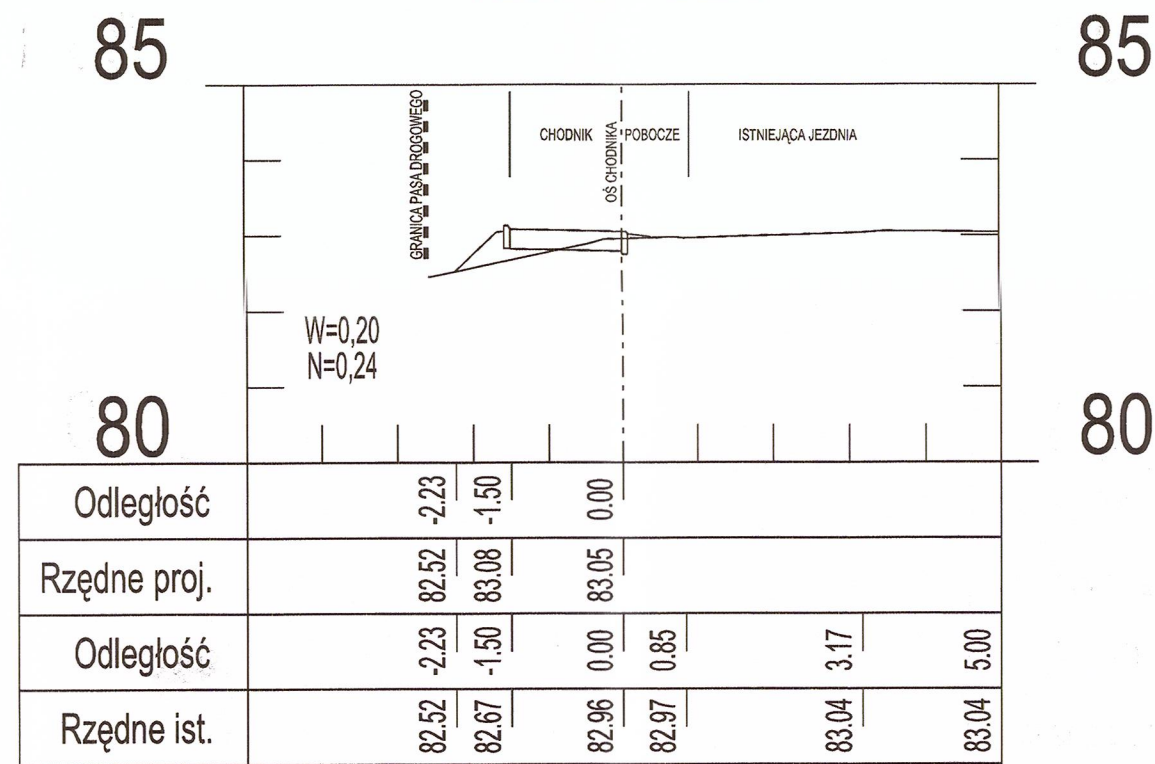

### km 0+875

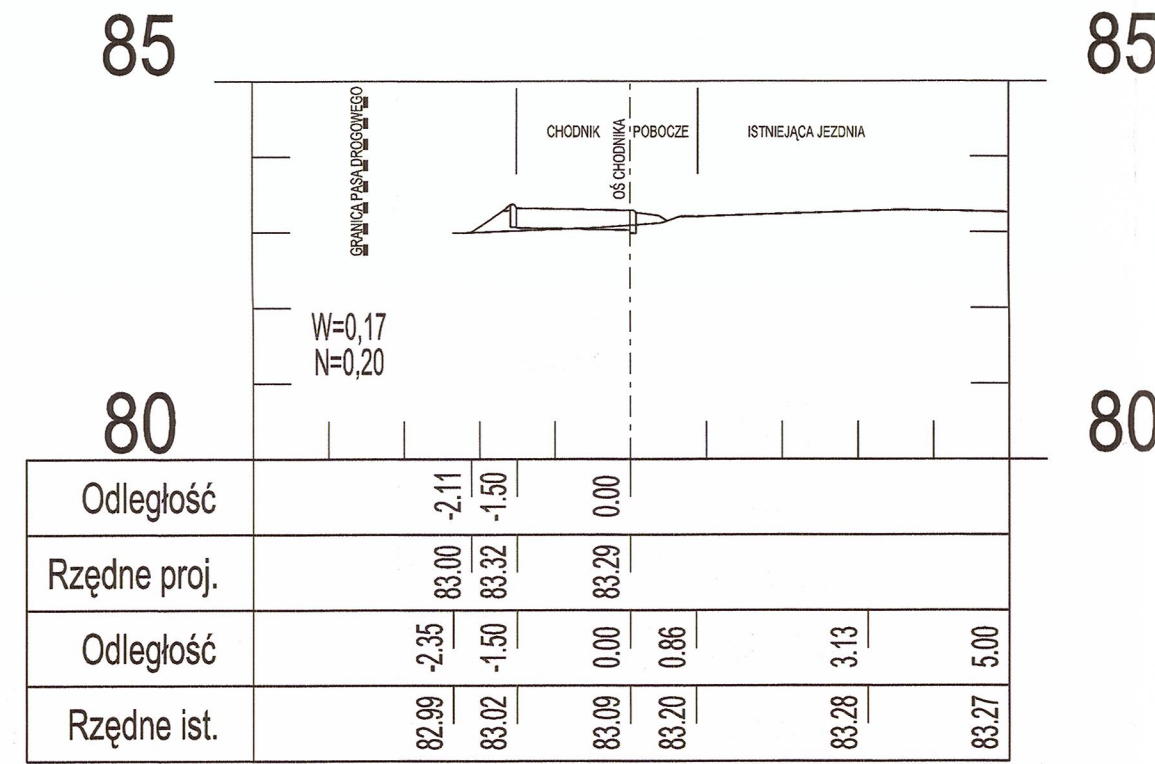

### km 0+925

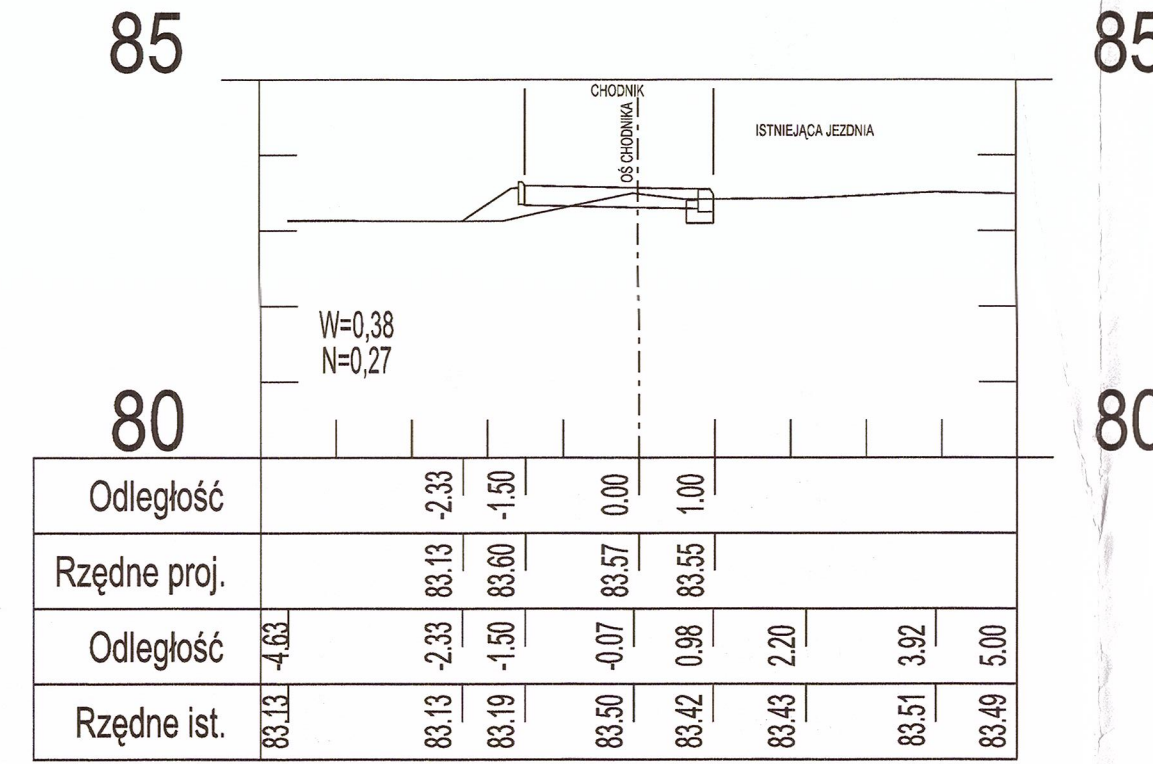

### km 0+850

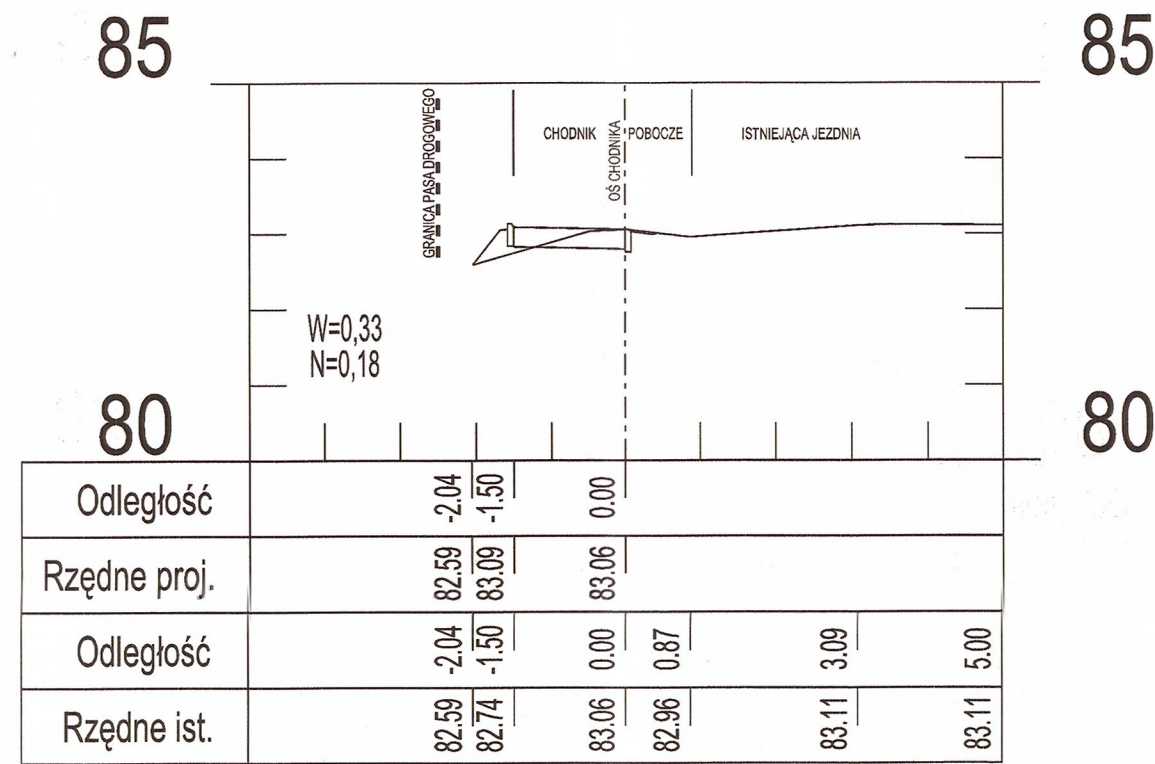

### km 0+900

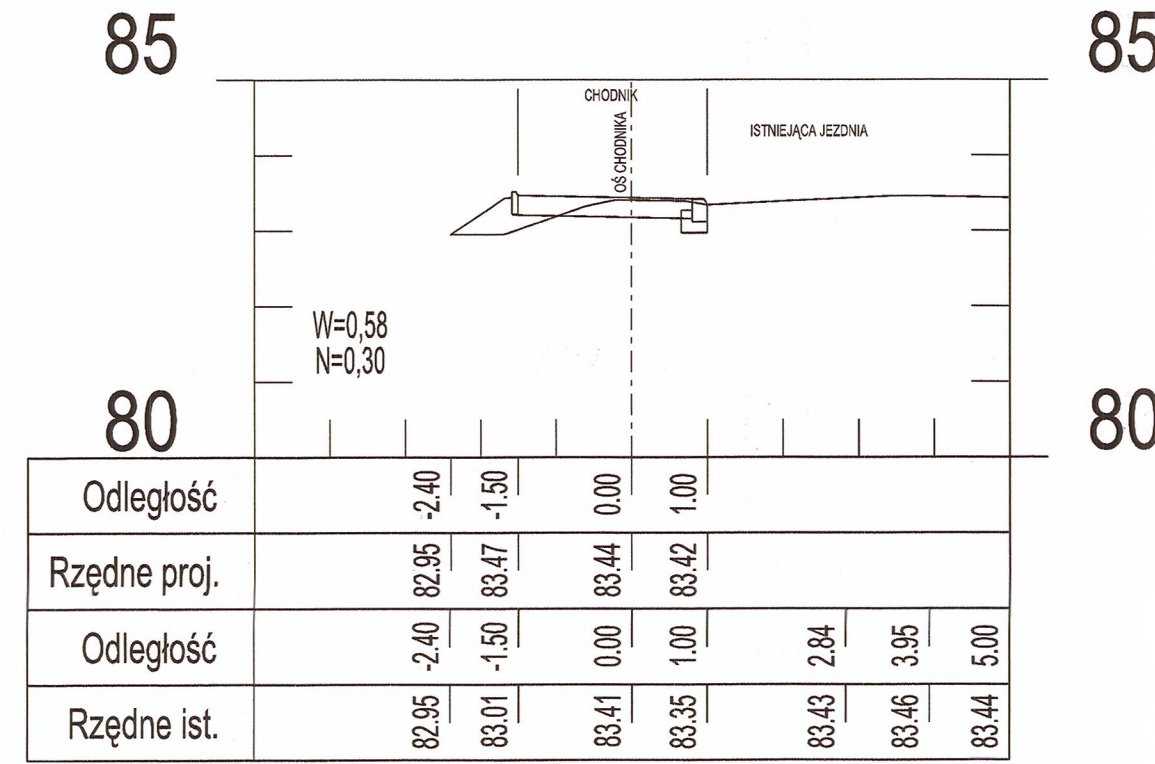

### km 0+930

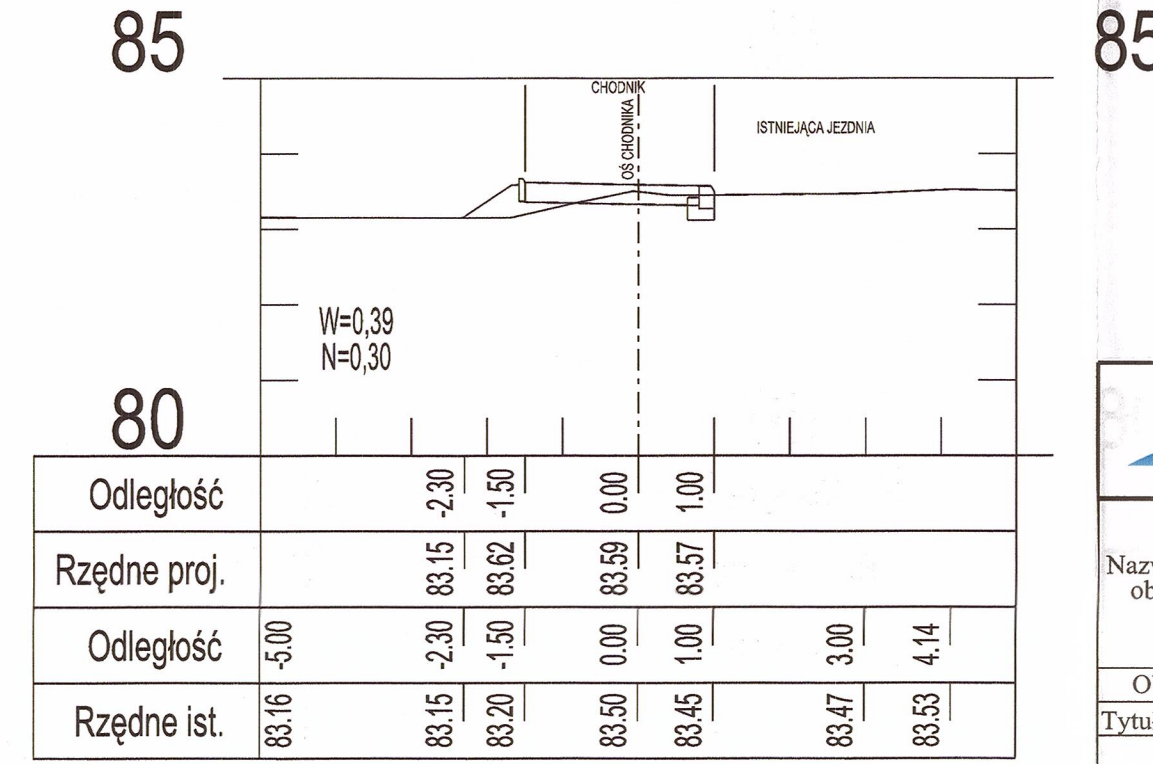

**DRO PIOTR PORCZYK**  
**PROJEKT**

UL. POSŁAŃCÓW  
04-409 WARSZAWA  
TEL. 691945647 WWW.DROPROJEKT.COM.PL

POWIATOWY WYDZIAŁ BUDOWNICTWA I KATASTRU  
05-200 Włocławek, ul. Piłsudskiego 14  
tel. 777 33 33 33

Nazwa i adres obiektu:		PROJEKT BUDOWLANY "ROZBUDOWA DROGI POWIATOWEJ NR 4338W POLEGAJĄCA NA BUDOWIE CHODNIKA WRAZ ZE ZJAZDAMI NA ODCINKU OD DZIAŁKI EWIDENCYJNEJ NR 368/1 OBREB LUDWINÓW DO ULICY SŁONECZNEJ W M. KOWALICHA GMINA DĄBRÓWKA"			Nr egz.
Obiekt:	DROGA				
Tytuł rysunku:	PRZEKROJE POPRZECZNE			Skala:	1:100
Projektant:	Imię i nazwisko	Nr uprawnień	Specjalność	Podpis	Nr rys.
Sprawdzający:	mgr inż. Piotr Porczyk	MAZ/0175/POOD/11	drogowa	<i>[Signature]</i>	2407/2015
	mgr inż. Mariusz Duma	MAZ/0394/POOD/11	drogowa	<i>[Signature]</i>	Data: 26.02.2015